

## บทที่ 5

### ลักษณะร้อยกรองของสุนทรภู่

สุนทรภู่แต่งร้อยกรองเพียง ๓ ประเภทเท่านั้นคือ กลอน โคลง และกาพย์ และในจำนวนร้อยกรองทั้ง ๓ ประเภทนี้ปรากฏว่าเป็นกลอนเสียเป็นส่วนใหญ่ ร้อยกรองของสุนทรภู่ไม่ว่าจะเป็นกลอน โคลง หรือกาพย์ ต่างก็มีลักษณะเฉพาะซึ่งไม่เหมือนใคร ดังจะได้วิเคราะห์ลักษณะร้อยกรองของสุนทรภู่โดยละเอียดต่อไปนี้

#### ลักษณะกลอนของสุนทรภู่

กลอนที่สุนทรภู่แต่งนั้นเรียกชื่อกันหลายอย่างเช่นกลอนสุภาพ กลอนแปด และกลอนตลาด เป็นต้น ผู้ที่เคยอ่านกลอนของสุนทรภู่ต่างให้ความเห็นเกี่ยวกับเรื่องนี้ ไว้หลายอย่าง เป็นต้นว่า

พระยาอุปกิตศิลปสาร กล่าวว่า “กลอนสุภาพนั้นมีข้อบังคับอย่างเดียวกับกลอน ๘ ทั้งนี้แต่จำนวนที่นับว่าดีเลิศนั้นได้แก่จำนวนของท่านสุนทรภู่ ผู้เป็นกวีเลิศในทางนี้ และข้อบังคับที่ได้อธิบายไว้ในข้อ ๘ นั้น โดยมากก็ยึดเอาแบบแผนในหนังสือของท่านเป็นเกณฑ์” (หลักภาษาไทย หน้า ๓๗๐-๓๗๑)

ศุภชัย วัชรโกยมุข และ สะอาด อินทรสาลี กล่าวถึงลักษณะที่ดีเด่นของกลอนสุนทรภู่ว่า “สัมผัสในมีอยู่ทุกวรรค เพิ่มความไพเราะมากขึ้น ใครอ่านกลอนสุนทรภู่อะไรก็จะติดใจในเรื่องสัมผัสในส่วนสัมผัสนอกก็เป็นระเบียบสม่ำเสมอ ไม่ยอมให้เสียสัมผัสได้เลย จึงมีผู้นิยมแต่งเลียนแบบกันมาก” และได้กล่าวถึงเสียงวรรณยุกต์ในกลอนของสุนทรภู่ว่า “คำสุดท้ายวรรครับมักจะเป็นคำที่มีสูงเสมอหรือไม่ก็เสียงกลาง กลอนสุนทรภู่อะไรก็มีเสียงขึ้น ๆ ลง ๆ ไพเราะทุกวรรคทุกตอน หลังไหลออกมาเหมือนดนตรี ใคร ๆ จึงชอบฟังกลอนของสุนทรภู่” (ประวัติวรรณคดีไทย หน้า ๑๕๒)

กุหลาบ มัตลิกะมาศ กล่าวถึงกระบวนกลอนของสุนทรภู่ว่า “การแต่งกลอนมีมาก่อนสมัยสุนทรภู่ แต่สุนทรภู่ทำให้กลอนไพเราะขึ้นอย่างยิ่งด้วยการเพิ่มสัมผัสในเข้าไปในกลอนแปด จึงมีผู้ยกย่องสุนทรภู่ว่าเป็นเอกในทางแต่งกลอนแปด เป็นแบบแผนการแต่งที่มีผู้ดำเนินตามมาตลอดจนบัดนี้” (วรรณกรรมไทย หน้า ๑๓๗)

และม.จ.จันทร์จิรายุ รัชนี้ ทรงกล่าวถึงช่วงจังหวะของกลอนสุนทรภู่ว่า “รวมตากลอนแปดมักจะวรรคระหว่างคำที่ ๓ และที่ ๔ และระหว่างคำที่ ๕ และที่ ๖ เพราะทุกวันนี้เรานิยมแต่ง

กลอนมธุรสวาทิ (กลอนสุนทรภู่ แต่นี้เรียกชื่อตามสมัยอยุธยา)” (แต่งโคลงตำรับประมวลมารค หน้า ๒๗)

จากความเห็นของท่านผู้รู้ซึ่งได้กล่าวมานี้ ชวนให้น่าคิดว่าลักษณะกลอนของสุนทรภู่ที่แท้จริงนั้นเป็นอย่างไร ตามปกติเมื่อพิจารณาร้อยกรองประเภทกลอนก็มักดูจำนวนพยางค์ในกลอนแต่ละวรรค ช่วงจังหวะของกลอน ลักษณะสัมผัสสนอกสัมผัสใน และเสียงวรรณยุกต์ของคำท้ายวรรค เป็นต้น ฉะนั้นการที่จะทราบลักษณะกลอนที่แท้จริงของสุนทรภู่ จึงจำเป็นต้องวิเคราะห์หาความถี่ของลักษณะต่าง ๆ ที่ปรากฏในกลอนของท่าน และโดยเหตุที่กลอนนิราศเป็นวรรณกรรมที่สุนทรภู่เขียนมาตั้งแต่วัยหนุ่มจนถึงบั้นปลายของชีวิต นับว่าเป็นตัวแทนผลงานประเภทกลอนของท่านได้อย่างแท้จริง ฉะนั้นจึงขอเสนอผลการวิเคราะห์ลักษณะกลอนจากนิราศของสุนทรภู่ดังต่อไปนี้

ตาราง ๑ แสดงความยาวของนิราศแต่ละเรื่อง

เรื่อง	ความยาว			
	บท	คำกลอน	วรรค	อันดับ
นิราศเมืองแกลง	248	496	991	1
นิราศพระบาท	231	462	923	3
นิราศภูเขาทอง	88	176	351	8
รำพันพิลาป	212	424	847	5
นิราศวัดเจ้าฟ้า	234	468	935	2
นิราศอิเหนา	101	202	403	7
นิราศพระประธม	224	448	895	4
นิราศเมืองเพชร	209	418	835	6
รวม	1547	3094	6180	

๑. จำนวนพยางค์ ในกลอนแต่ละวรรค

จากการแจกนับกลอนนิราศของสุนทรภู่ทุกเรื่องและทุกวรรคแล้ว ปรากฏผลการวิเคราะห์ข้อมูลดังตารางต่อไปนี้

\* ร้อยกรอง ของสัทธา พิณจิ๋วกุล และประทีป วาทิกนินกร ตำรากระบวนวิชา TH 256: ร้อยกรอง และการแต่ง มหาวิทยาลัยรามคำแหง พ.ศ. ๒๕๑๖

๒. แสดงจำนวนพยางค์ในกลอนแต่ละวรรค

เรื่อง	จำนวนวรรคและอัตราส่วนร้อย					
	7 พยางค์	8 พยางค์	9 พยางค์	10 พยางค์	11 พยางค์	รวม
นิราศเมืองแกลง	2	728	255	6	—	991
	.20	73.46	25.93	61	—	100
นิราศพระบาท	2	594	319	8	—	923
	.22	64.36	34.56	.87	—	100
นิราศภูเขาทอง	1	223	120	7	—	351
	.28	63.53	34.19	1.99	—	100
รำพันพิลาป	1	480	320	45	1	847
	.12	56.67	37.78	5.31	.12	100
นิราศวัดเจ้าฟ้า	2	619	301	13	—	935
	.21	66.20	32.19	1.39	—	100
นิราศอิเหนา	2	280	115	5	1	403
	.50	69.48	28.54	1.24	.25	100
นิราศพระประทม	—	622	258	14	1	895
	—	69.50	28.83	1.56	.11	100
นิราศเมืองเพชร	2	575	252	6	—	835
	.24	68.86	30.18	.72	—	100
รวม	12	4121	1940	104	3	6180
	.20	66.68	31.39	1.68	.05	100

จากตาราง ๒ แสดงให้เห็นว่าสุนทรภู่เขียนกลอนวรรคละ ๘ พยางค์มากที่สุด (๖๖.๖๘%) รองลงมาคือ ๙ พยางค์ (๓๑.๓๙%) ส่วนกลอนที่มากหรือน้อยกว่า ๘ และ ๙ พยางค์นั้น จะไม่ค่อยปรากฏ ดังจะเห็นว่าจำนวนวรรคที่มี ๑๐ พยางค์ มีน้อย (๑.๖๘%) ๗ พยางค์มีน้อยมาก (.๒๐%) และ ๑๑ พยางค์มีน้อยที่สุด (.๐๕%)

นอกจากนั้น เมื่อพิจารณาเปรียบเทียบนิราศแต่ละเรื่องจะเห็นว่าในกลอนแต่ละวรรคมีจำนวนพยางค์ปรากฏสอดคล้องกับผลรวมทั้งหมด กล่าวคือ นิราศเมืองแกลงมีกลอนวรรคละ ๘ พยางค์ ถึง ๗๓.๕๖% (มากที่สุด ในจำนวน ๘ เรื่อง) ไร่พินพิลาปมีกลอนวรรคละ ๘ พยางค์ถึง ๕๖.๖๗% (น้อยที่สุดในจำนวน ๘ เรื่อง) ซึ่งเมื่อเปรียบเทียบกับจำนวนพยางค์อื่นๆ แล้วจะเห็นว่าแตกต่างกันอย่างมาก ดังนั้นจึงสรุปลักษณะกลอนของสุนทรภู่ได้ประการหนึ่งว่า กลอนแต่ละวรรคจะมีจำนวน ๘ พยางค์หรือ ๘ พยางค์ สุนทรภู่จะไม่เขียนกลอนที่มีจำนวนพยางค์น้อยกว่าวรรคละ ๘ พยางค์ หรือมากกว่าวรรคละ ๑๑ พยางค์เลย

๒. ช่วงจังหวะของกลอนในแต่ละวรรค

จากการแจกนับกลอนนิราศของสุนทรภู่ทุกเรื่องและทุกวรรคแล้ว ปรากฏผลการวิเคราะห์ข้อมูลดังตารางต่อไปนี้

ตาราง ๓. แสดงช่วงจังหวะของกลอนในแต่ละวรรค

เรื่อง	จำนวนวรรคและอัตราส่วนร้อยละ					
	๒/๒/๓	๓/๒/๒	๓/๒/๓	๓/๓/๓	๓/๒/๔	๔/๒/๓
นิราศเมืองแกลง	2	—	728	225	26	4
	.20	—	73.46	22.70	2.62	.40
นิราศพระบาท	2	—	594	294	19	6
	.22	—	64.36	31.85	2.06	.65
นิราศภูเขาทอง	—	1	223	103	15	2
	—	.28	63.53	29.34	4.27	.56
ไร่พินพิลาป	1	—	480	259	50	11
	.19	—	56.67	30.58	5.90	1.30
นิราศวัดเจ้าฟ้า	2	—	619	266	29	6
	.21	—	66.20	28.45	3.10	.64
นิราศอิเหนา	1	1	280	93	17	5
	.25	.25	69.48	23.08	4.22	1.24
นิราศพระประชม	—	—	622	228	30	—
	—	—	69.50	25.47	3.35	—
นิราศเมืองเพชร	2	—	575	221	26	5
	.24	—	68.86	26.47	3.11	.60
รวม	10	2	4121	1689	212	39
	.16	.04	66.68	27.33	3.43	.63

ตาราง ๓. (ต่อ)

เรื่อง	จำนวนวรรคและอัตราส่วนร้อย					รวม
	3/3/4	3/4/3	4/3/3	4/2/4	4/3/4	
นิราศเมืองแกลง	4	—	2	—	—	991
	.40	—	.20	—	—	100
นิราศพระบาท	5	1	2	—	—	923
	.54	.11	.22	—	—	100
นิราศภูเขาทอง	5	1	1	—	—	351
	1.42	.28	.28	—	—	100
รำพันพิลาป	31	—	10	4	—	847
	3.66	—	1.18	.47	—	100
นิราศวัดเจ้าฟ้า	8	—	4	1	—	935
	.86	—	.43	.11	—	100
นิราศอิเหนา	3	—	1	1	1	403
	.74	—	.25	.25	.25	100
นิราศพระประชม	10	1	3	—	1	895
	1.12	.11	.34	—	.11	100
นิราศเมืองเพชร	6	—	—	—	—	835
	.72	—	—	—	—	100
รวม	72	3	23	6	2	6180
	1.17	.05	.37	.10	.04	100

จากตาราง ๓. แสดงว่า ช่วงจังหวะของกลอนที่สุนทรภู่นิยมเขียนมากที่สุดคือ ช่วงจังหวะแบบ ๓/๒/๓ (วรรคละ ๔ พยางค์) ซึ่งมีถึง ๖๖.๖๘% รองลงมาคือช่วงจังหวะแบบ ๓/๓/๓ (วรรคละ ๔ พยางค์) ซึ่งมี ๒๗.๓๓% ถัดมาคือ ช่วงจังหวะแบบ ๓/๒/๔ (วรรคละ ๔ พยางค์) มี ๓.๔๓% ส่วนช่วงจังหวะแบบอื่น ๆ เมื่อเทียบกับสามแบบที่กล่าวมาแล้วปรากฏว่ามีจำนวนน้อยมาก ช่วงจังหวะที่มีน้อยที่สุดคือช่วงจังหวะแบบ ๓/๒/๒ และแบบ ๔/๓/๔ ซึ่งมีเพียง .๐๔% เท่านั้น และเมื่อพิจารณาเปรียบเทียบนิราศแต่ละเรื่องแล้วปรากฏว่า มีจำนวนช่วงจังหวะสอดคล้องกับผลรวมทั้งหมด ดังนั้นจึงสรุปลักษณะกลอนของสุนทรภู่ได้อีกประการหนึ่งว่า กลอนแต่ละวรรคจะมีช่วงจังหวะแบบ ๓/๒/๓ หรือ ๓/๓/๓ และสุนทรภู่จะไม่เขียนกลอนที่มีช่วงจังหวะผิดไปจากแบบทั้ง ๑๑ แบบที่ปรากฏในตาราง ๓. นี้เลย

๓. ตำแหน่งของสัมพัทธ์นอกในกลอนวรรคที่ ๒ ซึ่งรับจากวรรคที่ ๑ และในกลอนวรรคที่ ๔ ซึ่งรับจากวรรคที่ ๓

จากการแจกนับกลอนนิราศของสุนทรภู่ทุกเรื่องและทุกคำกลอนแล้ว ปรากฏผลการวิเคราะห์ข้อมูลดังตารางต่อไปนี้

ตารางที่ ๔. แสดงตำแหน่งของสัมพัทธ์นอกในกลอนวรรคที่ ๒ ซึ่งรับจากวรรคที่ ๑ และในกลอนวรรคที่ ๔ ซึ่งรับจากวรรคที่ ๓

เรื่อง	จำนวนแห่งและอัตราส่วนร้อย						รวม
	พยางค์ ที่ 2	พยางค์ ที่ 3	พยางค์ ที่ 4	พยางค์ ที่ 5	พยางค์ ที่ 6	พยางค์ ที่ 7	
นิราศเมืองแกลง	2	484	3	4	2	—	495
	.40	97.78	.61	.81	.40	—	100
นิราศพระบาท	3	443	4	3	7	1	461
	.65	96.10	.87	.65	1.52	.22	100
นิราศภูเขาทอง	—	171	2	2	—	—	175
	—	97.71	1.14	1.14	—	—	100
รำพันพิลาป	1	396	13	7	5	1	423
	.24	93.62	3.07	1.65	1.18	.24	100
นิราศวัดเจ้าฟ้า	1	458	5	2	1	—	467
	.21	98.07	1.07	.42	.21	—	100
นิราศอิเหนา	—	189	3	6	3	—	201
	—	94.03	1.49	2.99	1.49	—	100
นิราศพระประชม	1	438	2	3	3	—	447
	.22	97.97	.44	.66	.66	—	100
นิราศเมืองเพชร	—	404	5	4	4	—	417
	—	96.88	1.20	.96	.96	—	100
รวม	8	2983	37	31	25	2	3086
	.26	96.66	1.20	1.00	.81	.06	100

จากตาราง ๔. แสดงให้เห็นอย่างเด่นชัดว่า ตำแหน่งของสัมพัทธ์นอกในกลอนวรรคที่ ๒ ซึ่งรับจากวรรคที่ ๑ และในกลอนวรรคที่ ๔ ซึ่งรับจากวรรคที่ ๓ นั้น คือพยางค์ที่ ๓ (ปรากฏถึง ๔๖.๖๖%) นอกจากตำแหน่งนี้แล้ว มีปรากฏที่ตำแหน่งอื่นอีกเล็กน้อยเท่านั้น ลักษณะเช่นนี้ปรากฏอย่างสอดคล้องกันในนิราศทุกเรื่อง ทั้งนี้จึงสรุปลักษณะกลอนของสุนทรภู่ได้อีกประการหนึ่งว่า การส่งสัมพัทธ์นอกจากกลอนวรรคที่ ๑ หรือวรรคที่ ๓ ไปยังกลอนวรรคที่ ๒ หรือวรรคที่ ๔ ตามลำดับนั้น จะส่งไปยังพยางค์ที่ ๓ ของวรรคถัดไปเสมอ และสุนทรภู่จะไม่ส่งสัมพัทธ์นอกไปยังพยางค์อื่นใดนอกจากพยางค์ที่ ๒ ถึงพยางค์ที่ ๗ ดังปรากฏในตาราง ๔ นี้

๔. ลักษณะสัมพัทธ์ในของกลอนวรรคที่ ๑ และวรรคที่ ๓

จากการแจกนับกลอนของสุนทรภู่ทุกเรื่อง และกลอนวรรคที่ ๑ และกลอนวรรคที่ ๓ ทุกวรรคแล้ว ปรากฏผลการวิเคราะห์ข้อมูลดังตารางต่อไปนี้

ตาราง ๕. แสดงลักษณะสัมพัทธ์ในของกลอนวรรคที่ ๑ และวรรคที่ ๓

เรื่อง	จำนวนวรรคและอัตราส่วนร้อย							
	ช่วงแรก				ช่วงหลัง			
	สัมพัทธ์ สระ	สัมพัทธ์ พยัญชนะ	ไม่มี สัมพัทธ์	รวม	สัมพัทธ์ สระ	สัมพัทธ์ พยัญชนะ	ไม่มี สัมพัทธ์	รวม
นิราศเมืองแกลง	325	119	51	495	350	101	44	495
นิราศพระบาท	65.66	24.04	10.30	100	70.70	20.40	8.90	100
นิราศภูเขาทอง	423	25	13	461	417	31	13	461
รำพันพิลาป	91.76	5.42	2.82	100	90.46	6.72	2.82	100
นิราศวัดเจ้าฟ้า	160	7	8	175	148	19	8	175
นิราศอิเหนา	91.43	4.00	4.57	100	84.57	10.86	4.57	100
นิราศพระปฐม	362	34	27	423	351	50	22	423
นิราศเมืองเพชร	85.58	8.04	6.38	100	82.98	11.82	5.20	100
รวม	439	3	25	467	457	4	6	467
	94.00	.64	5.35	100	97.86	.86	1.28	100
	189	2	10	201	193	2	6	201
	94.03	.99	4.98	100	96.02	.99	2.99	100
	425	7	15	447	437	6	4	447
	95.08	1.57	3.36	100	97.76	1.34	.89	100
	392	9	16	417	384	19	14	417
	94.00	2.16	3.84	100	92.09	4.56	3.36	100
รวม	2715	206	165	3086	2737	232	117	3086
	8.798	6.67	5.35	100	88.69	7.52	3.79	100

จากตาราง ๕. แสดงว่าสัมพัทธ์ในของกลอนวรรคที่ ๑ และวรรคที่ ๓ ซึ่งมีลักษณะเช่นเดียวกันนั้น ช่วงแรกเป็นสัมพัทธ์สระมากที่สุด (๘๗.๙๘%) ที่เหลือเป็นสัมพัทธ์พยัญชนะ ๖.๖๗% และไม่มีสัมพัทธ์ ๕.๓๕% ส่วนช่วงหลังเป็นสัมพัทธ์สระมากที่สุดเช่นเดียวกับช่วงแรก คือ ๘๘.๖๙% เป็นสัมพัทธ์พยัญชนะ ๗.๕๒% และไม่มีสัมพัทธ์เพียง ๓.๗๙% เมื่อพิจารณาเปรียบเทียบนิราศแต่ละเรื่องแล้วปรากฏว่าสัมพัทธ์ในของกลอนทั้งสองช่วงเป็นสัมพัทธ์สระมากที่สุด ส่วนสัมพัทธ์พยัญชนะกับไม่มีสัมพัทธ์นั้น มีจำนวนใกล้เคียงกัน บางเรื่องอาจจะเป็นสัมพัทธ์พยัญชนะมากกว่าไม่มีสัมพัทธ์ แต่บางเรื่องแบบไม่มีสัมพัทธ์ก็มากกว่าแบบสัมพัทธ์พยัญชนะ ดังนั้นจึงสรุปลักษณะกลอนของสุนทรภู่ได้อีกประการหนึ่งว่า สัมพัทธ์ในของกลอนวรรคที่ ๑ และวรรคที่ ๓ มีลักษณะเป็นสัมพัทธ์สระทั้งช่วงแรกและช่วงหลัง

๕. ลักษณะสัมพัทธ์ในของกลอนวรรคที่ ๒ และวรรคที่ ๔

จากการแจกนับกลอนของสุนทรภู่ทุกเรื่อง และกลอนวรรคที่ ๒ และวรรคที่ ๔ ทุกวรรคแล้ว ปรากฏผลการวิเคราะห์ข้อมูลดังตารางต่อไปนี้

ตาราง ๖. แสดงลักษณะสัมพัทธ์ในของกลอนวรรคที่ ๒ และวรรคที่ ๔

เรื่อง	จำนวนวรรคและอัตราส่วนร้อยละ							
	ช่วงแรก				ช่วงหลัง			
	สัมพัทธ์ สระ	สัมพัทธ์ พยัญชนะ	ไม่มี สัมพัทธ์	รวม	สัมพัทธ์ สระ	สัมพัทธ์ พยัญชนะ	ไม่มี สัมพัทธ์	รวม
นิราศเมืองแกลง	47 9.48	320 64.52	129 26.00	496 100	433 87.30	36 7.26	27 5.44	496 100
นิราศพระบาท	86 18.61	311 67.32	65 14.07	462 100	412 89.18	19 4.11	31 6.71	462 100
นิราศภูเขาทอง	9 5.11	106 60.23	61 34.66	176 100	148 84.09	13 7.39	15 8.52	176 100
รำพันพิลาป	91 21.46	270 63.68	63 14.86	424 100	328 77.36	35 8.25	61 14.38	424 100
นิราศวัดเจ้าฟ้า	10 2.14	322 68.80	136 29.06	468 100	462 98.72	-	6 1.28	468 100
นิราศโคลงเหาะ	21 10.40	113 55.94	68 33.66	202 100	200 99.01	2 .09	-	202 100
นิราศพระปฐมเจดีย์	7 1.56	426 95.09	15 3.35	448 100	438 97.77	6 1.34	4 .89	448 100
นิราศเมืองเพชร	9 2.15	393 94.02	16 3.83	418 100	393 94.02	20 4.78	5 1.20	418 100
รวม	280 9.05	2261 73.08	553 17.87	3094 100	2814 90.95	131 4.23	149 4.82	3094 100

จากตาราง ๖. แสดงว่าสัมพัทธ์ในของกลอนวรรคที่ ๒ และวรรคที่ ๔ ซึ่งมีลักษณะเช่นเดียวกันนั้น ช่วงแรกเป็นสัมพัทธ์พยัญชนะมากที่สุด (๗๓.๐๘%) รองลงมาเป็นแบบไม่มีสัมพัทธ์ (๑๗.๘๗%) และเป็นสัมพัทธ์สระน้อยที่สุด (๙.๐๕%) ส่วนช่วงหลังเป็นสัมพัทธ์สระมากที่สุดถึง ๙๐.๙๕% ที่เหลือเป็นแบบไม่มีสัมพัทธ์และแบบสัมพัทธ์พยัญชนะ มีจำนวนใกล้เคียงกันคือ ๔.๘๒% และ ๔.๒๓% ตามลำดับ เพื่อพิจารณาเปรียบเทียบนิราศแต่ละเรื่องแล้วปรากฏว่ามีลักษณะสัมพัทธ์ใน สอดคล้องกับผลรวมทั้งหมด ดังนั้นจึงสรุปลักษณะกลอนของสุนทรภู่ได้อีกประการหนึ่งว่า สัมพัทธ์ในของกลอนวรรคที่ ๒ และวรรคที่ ๔ นั้น ช่วงแรกเป็นสัมพัทธ์พยัญชนะมากที่สุดและอาจเป็นแบบไม่มีสัมพัทธ์ได้บ้าง ส่วนกลอนช่วงหลังเป็นแบบสัมพัทธ์สระ



๖. เสียงวรรณยุกต์ของคำท้ายวรรคในวรรคที่ ๑ วรรคที่ ๒ วรรคที่ ๓ และ วรรคที่ ๔

จากการแจกนับกลอนนิราศของสุนทรภู่ทุกเรื่องและทุกวรรคแล้ว ปรากฏผลการวิเคราะห์ ข้อมูลดังตารางต่อไปนี้

ตาราง ๗. แสดงเสียงวรรณยุกต์ของคำท้ายวรรคในวรรคที่ ๑

เรื่อง	จำนวนวรรคและอัตราส่วนร้อย					รวม
	เสียง สามัญ	เสียง เอก	เสียง โท	เสียง ตรี	เสียง จัตวา	
นิราศเมืองแกลง	2 .81	66 26.72	87 35.22	45 18.22	47 19.03	247 100
นิราศพระบาท	7 3.04	62 25.10	91 39.57	43 18.70	27 11.74	230 100
นิราศภูเขาทอง	2 2.30	17 19.54	35 40.23	17 19.54	16 18.39	87 100
รำพันพิลาป	— —	62 29.38	60 28.44	49 23.22	40 18.96	211 100
นิราศวัดเจ้าฟ้า	— —	80 34.33	82 35.19	40 17.17	31 13.30	233 100
นิราศอิเหนา	— —	30 30.00	29 29.00	19 19.00	22 22.00	100 100
นิราศพระปฐม	— —	60 26.91	83 37.22	47 21.08	33 14.80	223 100
นิราศเมืองเพชร	2 .96	64 30.71	62 29.21	42 20.19	38 18.27	208 100
รวม	13 .84	441 28.65	529 34.37	302 19.62	254 16.50	1539 100

จากตาราง ๗. แสดงว่าเสียงวรรณยุกต์ของคำท้ายวรรคที่ ๑ เป็นเสียงโทมากที่สุด (๓๔.๓๗%) รองลงมาก็คือเสียงเอก (๒๘.๖๕%) เสียงตรี (๑๙.๖๒%) เสียงจัตวา (๑๖.๕๐%) และที่น้อยที่สุดคือเสียงสามัญ (.๘๔%) เมื่อพิจารณาเปรียบเทียบนิราศแต่ละเรื่องแล้วเห็นว่าสอดคล้องกับผลรวมทั้งหมด แต่เสียงโทก็มีได้เป็นเสียงที่ปรากฏมากที่สุดของทุกเรื่อง ดังจะเห็นว่ารำพันพิลาป เป็นเสียงเอกมากที่สุด (๒๙.๓๘%) รองลงมาก็คือเสียงโท (๒๘.๕๕%) และนิราศอิเหนาเป็นเสียงเอกมากที่สุด (๓๐.๐๐%) รองลงมาก็คือเสียงโท (๒๙.๐๐%) จากลักษณะดังกล่าวนี้จึงพอสรุปลักษณะกลอนของสุนทรภู่ได้อีกประการหนึ่งว่า นิยมใช้เสียงโทกับเสียงเอกเป็นเสียงคำท้ายวรรค วรรคที่ ๑ มากที่สุด และนิยมใช้เสียงตรีกับเสียงจัตวาเป็นเสียงคำท้ายวรรคที่ ๑ บ้างพอสมควร ส่วนเสียงสามัญนั้นไม่นิยมใช้ มีนิราศอยู่ถึง ๔ เรื่องที่สุนทรภู่ไม่ใช้เสียงสามัญเป็นคำท้ายวรรคที่ ๑ เลย

ตาราง ๘. แสดงเสียงวรรณยุกต์ของคำท้ายวรรคในวรรคที่ ๒

เรื่อง	จำนวนวรรคและอัตราส่วนร้อย					
	เสียง สามัญ	เสียง เอก	เสียง โท	เสียง ตรี	เสียง จัตวา	รวม
นิราศเมืองแกลง	—	4	3	—	241	248
	—	1.61	1.21	—	97.18	100
นิราศพระบาท	—	8	32	—	191	231
	—	3.46	13.85	—	82.68	100
นิราศภูเขาทอง	—	6	5	—	77	88
	—	6.82	5.68	—	87.50	100
รำพันพิลาป	—	8	2	—	202	212
	—	3.77	.94	—	95.28	100
นิราศวัดเจ้าฟ้า	—	9	4	—	221	234
	—	3.85	1.71	—	94.44	100
นิราศอิเหนา	—	6	2	—	93	101
	—	5.41	1.80	—	83.78	100
นิราศพระประธม	—	1	6	—	217	224
	—	.45	2.68	—	96.88	100
นิราศเมืองเพชร	—	15	2	—	192	209
	—	7.18	.96	—	91.87	100
รวม	—	57	56	—	1434	1547
	—	3.68	3.62	—	92.70	100

จากตาราง ๘. แสดงว่าเสียงวรรณยุกต์ของคำท้ายวรรคที่ ๒ เป็นเสียงจัตวามากที่สุด (๙๒.๗๐%) รองลงมาคือเสียงเอก (๓.๖๘%) และเสียงโท (๓.๖๒%) ส่วนเสียงสามัญและเสียงตรีนั้น ไม่มีปรากฏเลย ซึ่งเมื่อพิจารณาเปรียบเทียบนิราศแต่ละเรื่องแล้วก็ได้ผลสอดคล้องกัน ดังนั้นจึงสรุปลักษณะกลอนของสุนทรภู่ได้อีกประการหนึ่งว่า นิยมใช้เสียงจัตวาเป็นเสียงวรรณยุกต์ของคำท้ายวรรคที่ ๒ มากที่สุด และใช้เสียงเอกกับเสียงโทเป็นเสียงคำท้ายวรรคที่ ๒ บ้าง เป็นบางครั้ง ส่วนเสียงสามัญและเสียงตรีนั้น สุนทรภู่ไม่ใช่เป็นเสียงคำท้ายวรรคที่ ๒ เลย

ตาราง ๘. แสดงเสียงวรรณยุกต์ของคำท้ายวรรคในวรรคที่ ๓

เรื่อง	จำนวนวรรคและอัตราส่วนร้อย					รวม
	เสียง สามัญ	เสียง เอก	เสียง โท	เสียง ตรี	เสียง จัตวา	
นิราศเมืองแกลง	245	—	—	3	—	248
	98.79	—	—	1.21	—	100
นิราศพระบาท	224	—	—	7	—	231
	96.97	—	—	3.03	—	100
นิราศภูเขาทอง	77	—	—	11	—	88
	87.50	—	—	12.50	—	100
รำพันพิลาป	192	—	—	20	—	212
	90.57	—	—	9.43	—	100
นิราศวัดเจ้าฟ้า	212	—	—	22	—	234
	90.60	—	—	9.40	—	100
นิราศอิเหนา	86	—	—	15	—	101
	77.48	—	—	13.51	—	100
นิราศพระประธม	210	—	—	14	—	224
	93.75	—	—	6.25	—	100
นิราศเมืองเพชร	181	—	—	28	—	209
	86.60	—	—	13.40	—	100
รวม	1427	—	—	120	—	1547
	92.24	—	—	7.76	—	100

จากตาราง ๘. แสดงว่าเสียงวรรณยุกต์ของคำท้ายวรรคที่ ๓ เป็นเสียงสามัญมากที่สุด (๙๒.๒๔%) เหลืออีกนั้นเป็นเสียงตรีบ้างเล็กน้อย (๗.๗๖%) ส่วนเสียงอื่น ๆ ไม่ปรากฏว่ามีอยู่เลย ซึ่งเมื่อพิจารณาเปรียบเทียบนิราศแต่ละเรื่องแล้วปรากฏว่าสอดคล้องกับผลรวมทั้งหมด ดังนั้นจึงสรุปลักษณะกลอนของสุนทรภู่ได้อีกประการหนึ่งว่า นิยมใช้เสียงสามัญเป็นเสียงวรรณยุกต์ของคำท้ายวรรคที่ ๓ มากที่สุดและใช้เสียงตรีเป็นเสียงคำท้ายวรรคที่ ๓ บ้างเป็นบางครั้ง ส่วนเสียงอื่น ๆ นอกจากนั้น สุนทรภู่ไม่ใช้เป็นเสียงคำท้ายวรรคที่ ๓ เลย

ตาราง ๑๐. แสดงเสียงวรรณยุกต์ของคำท้ายวรรคที่ ๔

เรื่อง	จำนวนวรรคผลต่ออัตราส่วนร้อย					รวม
	เสียง สามัญ	เสียง เอก	เสียง โท	เสียง ตรี	เสียง จัตวา	
นิราศเมืองแกลง	245	--	--	3	--	248
	98.79	--	--	1.21	--	100
นิราศพระบาท	228	--	--	3	--	231
	98.70	--	--	1.30	--	100
นิราศภูเขาทอง	80	--	--	8	--	88
	90.91	--	--	9.09	--	100
จำพนพิลาป	201	--	--	11	--	212
	94.81	--	--	5.19	--	100
นิราศวัดเจ้าฟ้า	217	2	1	14	--	234
	92.74	.85	.43	5.98	--	100
นิราศอิเหนา	91	--	--	10	--	101
	81.99	--	--	9.01	--	100
นิราศพระไทรชุม	219	--	--	5	--	224
	97.77	--	--	2.23	--	100
นิราศเมืองเพชร	184	--	--	25	--	209
	88.04	--	--	11.96	--	100
รวม	1465	2	1	79	--	1547
	94.70	.13	.06	5.11	--	100

จากตาราง ๑๐. แสดงว่าเสียงวรรณยุกต์ของคำท้ายวรรคที่ ๔ เป็นเสียงสามัญมากที่สุด (๙๔.๗๐%) รองลงมาคือเสียงตรี แต่ก็มีเพียง ๕.๑๑% เท่านั้นนอกจากนี้ยังมีที่เป็นเสียงเอกและเสียงโทอยู่บ้างแต่นับว่าน้อยที่สุด คือเสียงเอกมี .๑๓% และเสียงโทมีเพียง .๐๖% ซึ่งเสียงทั้งสองนี้มีปรากฏในนิราศวัดเจ้าฟ้าเพียงเรื่องเดียวเท่านั้น ส่วนนิราศเรื่องอื่น ๆ อีก ๗ เรื่อง ล้วนมีลักษณะสอดคล้องกับผลรวมทั้งสิ้น ดังนั้นจึงสรุปลักษณะกลอนของสุนทรภู่ได้อีกประการหนึ่งว่านิยมใช้เสียงสามัญเป็นเสียงคำท้ายวรรคที่ ๔ มากที่สุด และใช้เสียงตรีเป็นเสียงคำท้ายวรรคที่ ๔ บ้างเป็นบางครั้ง นอกจากนี้แล้วสุนทรภู่ไม่นิยมใช้ โดยเฉพาะอย่างยิ่งไม่ใช้เสียงจัตวาเป็นเสียงคำท้ายวรรคที่ ๔ เลย

๑. เสียงซึ่งใช้เป็นสัมผัสระหว่างบท

จากการแจกนับกลอนนิราศของสุนทรภู่ทุกเรื่องและทุกบทแล้ว ปรากฏผลการวิเคราะห์ข้อมูลดังตารางต่อไปนี้

ตาราง ๑๑. แสดงเสียงซึ่งใช้เป็นสัมผัสระหว่างบท

เสียง	นิราศเมืองแกลง	นิราศพระบาท	นิราศภูเขาทอง	นิราศพญานาค	นิราศวัดเจติยาคีรี	นิราศไทรทอง	นิราศพระปฐม	นิราศเมืองเพชร	รวม	อัตราส่วนร้อยละ
อก	—	—	1	—	—	—	—	2	3	.19
อง	6	5	1	1	5	1	5	1	25	1.62
อด	1	1	—	1	—	3	—	1	7	.45
อน	9	6	4	5	3	1	7	3	38	2.47
อบ	—	—	—	1	—	—	—	—	1	.06
อม	4	4	—	4	4	2	—	4	22	1.43
อวง	1	5	—	6	3	3	5	4	27	1.75
อวน	—	—	1	—	2	3	7	2	15	.97
อวม	—	—	—	—	—	—	—	1	1	.06
อวย	—	—	—	—	1	—	1	—	2	.13
อจ	3	1	—	2	—	1	—	2	9	.58
อชง	8	4	5	8	6	4	8	5	48	3.19
อชน	9	7	5	11	11	6	12	6	67	4.35
อชม	1	2	—	2	2	—	4	1	12	.78
ออย	3	—	—	2	2	2	3	5	17	1.10
อช	—	—	1	1	1	—	—	—	3	.19
อ๊ก	1	—	1	—	2	1	—	1	6	.38
อ้ง	4	9	—	3	8	5	5	5	39	2.53
อ๊ด	—	—	2	1	—	1	1	—	5	.32
อ้น	11	20	4	18	4	6	10	4	77	5.00
อับ	—	1	—	1	1	—	—	1	4	.25
อัม	5	5	—	1	4	—	1	—	16	1.04
อ๊อบ	47	22	14	13	30	15	25	20	186	12.09
อัว	3	3	1	1	—	—	1	3	12	.78

ตาราง ๑๑. (ต่อ)

A เสียง	A เวียง	นํ้า ตม เมือง กลาง	นํ้า ตม พระ บาท	นํ้า ตม เขา ทอง	รํ้า พัน พัน ตํา	นํ้า ตม วัด เจ้า ฟ้า	นํ้า ตม อิน ทนา	นํ้า ตม พระ ประ สม	นํ้า ตม เมือง พระ	รวม	อัตรา ส่วน ร้อย
อา		29	18	15	23	26	7	30	17	165	10.72
อาง		14	12	1	1	6	—	3	1	38	2.47
อาน		10	8	2	12	4	1	9	15	61	3.96
อาม		3	8	2	3	3	—	4	2	25	1.62
อาย		17	21	6	19	14	5	11	8	101	6.56
อาว		—	4	—	4	4	—	5	1	18	1.71
อิ		—	—	—	—	—	—	—	1	1	.06
อิง		1	2	—	1	4	—	2	—	10	.65
อิด		—	—	1	—	1	—	—	2	4	.25
อิน		1	5	1	2	6	1	1	5	22	1.43
อิม		1	—	—	1	1	2	2	2	9	.58
อิว		—	—	—	—	—	—	2	2	4	.25
อิ		7	5	3	19	4	2	6	10	56	3.64
อิน		—	—	—	—	1	—	—	1	2	.13
อิก		1	—	—	1	1	—	—	1	4	.25
อิง		2	4	—	—	1	1	1	3	12	.77
อิม		—	1	—	—	—	1	1	—	3	.19
อือ		—	2	—	1	—	—	1	1	5	.32
อิน		1	1	3	1	4	—	4	3	17	1.04
อุง		1	—	—	2	3	1	—	1	8	.52
อุด		—	—	—	1	—	—	—	1	2	.13
อุน		—	—	—	1	3	—	—	3	7	.45
อุม		—	2	—	1	1	—	—	2	6	.39
อุ		—	1	1	1	3	—	1	3	10	.65
อุง		—	—	—	—	1	—	1	—	2	.13
อุน		—	—	—	1	—	—	3	1	6	.39

ตาราง ๑๑. (ต่อ)

เสียง	นราตเมืองแกดง	นราตพระบาท	นราตภูเขาทอง	ราชนพิศบาป	นราตวัดเจ้าฟ้า	นราตอินทนา	นราตพระปฐม	นราตเมืองเพชร	รวม	อัตราส่วนร้อย
เอก	—	—	—	—	—	—	—	1	1	.06
เอง	—	—	1	1	—	—	—	—	2	.13
เอ็ด	—	—	—	—	1	—	—	—	1	.06
เอิน	4	4	4	5	2	3	1	2	25	1.62
เอิม	—	—	—	1	—	—	—	1	2	.13
เอ	3	—	—	—	—	—	—	—	3	.19
เอง	—	1	—	—	—	1	1	3	6	.39
เอน	3	1	—	1	2	—	1	3	11	.71
เอม	—	—	—	—	—	—	1	—	1	.06
เอย	3	2	1	1	3	3	3	6	22	1.43
เอว	—	1	—	—	—	—	1	—	2	.13
เออ	—	—	—	—	—	—	—	1	1	.06
เอา	1	1	1	1	—	1	1	1	7	.45
เอาะ	—	—	—	1	1	—	—	—	2	.13
เอ็ง	—	—	—	1	1	—	—	—	2	.13
เอิน	1	6	—	2	2	4	3	3	21	1.36
เอิม	—	—	—	1	—	—	2	—	3	.19
เอีย	—	1	—	1	1	—	—	1	4	.25
เอียง	2	7	—	7	1	3	3	3	26	1.68
เอียน	3	2	1	1	5	1	1	2	16	1.04
เอียม	—	—	—	—	—	1	—	—	1	.06
เอียว	—	2	1	—	1	1	1	—	6	.39
เอือ	4	2	2	2	5	—	4	4	22	1.43
เอือง	4	—	1	1	4	—	1	1	12	.78
เอือน	2	2	—	—	—	1	2	1	8	.52
แอ	1	3	—	1	3	—	—	3	12	.78
แอง	6	3	—	2	5	1	—	3	20	1.30

ตาราง ๑๒. (ต่อ)

อุทยานคำ	จำนวนแห่งและอัตราส่วนร้อยละ									
	นิราศ วัดเจ้าฟ้า		นิราศ อิเหนา		นิราศ พระประทม		นิราศ เมืองเพชร		รวม	
ไอ้	19	47.50	22	56.41	40	81.63	27	60.00	196	59.94
สังเวช	1	2.50	—	—	—	—	—	—	4	1.22
นิจจา	3	7.50	—	—	—	—	4	8.89	11	3.36
เอ๋ย	5	12.50	14	35.90	4	8.16	8	17.78	41	12.54
อนาด	1	2.50	—	—	1	2.04	—	—	10	3.06
สงสาร	2	5.00	—	—	1	2.04	—	—	11	3.36
อาลัย	3	7.50	1	2.56	2	4.08	1	2.22	16	4.89
เสียดาย	4	10.00	1	2.56	1	2.04	—	—	13	3.98
ใจหาย	2	5.00	1	2.56	—	—	1	2.22	11	3.36
เวทนา	—	—	—	—	—	—	—	—	3	.92
อนิจจา	—	—	—	—	—	—	—	—	1	.31
อนิจจัง	—	—	—	—	—	—	—	—	1	.31
อกเอ๋ย	—	—	—	—	—	—	4	8.89	8	2.4
นิจจาเอ๋ย	—	—	—	—	—	—	—	—	1	.31
รวม	40	100	39	100	49	100	45	100	327	100

จากตาราง ๑๒. แสดงว่าคำอุทยานที่สุนทรภู่ใช้มากที่สุดคือคำว่า ไอ้ (๕๕.๙๔%) รองลงมาคือคำว่า เอ๋ย (๑๒.๕๔%) คำว่า อาลัย (๔.๘๙%) คำว่าเสียดาย (๓.๙๘%) และคำว่า นิจจา สงสาร ใจหาย ซึ่งใช้มากเท่ากัน คือ ๓.๓๖% นอกจากนี้เป็นคำที่ใช้บ่อย คือ อนาด (๓.๐๖%) อกเอ๋ย (๒.๔๔%) สังเวช (๑.๒๒%) เวทนา (.๙๒%) และคำว่า อนิจจา อนิจจัง นิจจาเอ๋ย ใช้น้อยที่สุดคือ .๓๑% เมื่อพิจารณาเปรียบเทียบนิราศแต่ละเรื่องแล้วจะเห็นว่าคำว่า ไอ้ นั้นใช้มากที่สุดนิราศทุกเรื่อง คำว่า เอ๋ย ใช้มากรองลงมาเป็นอันดับสอง ยกเว้นว่าพันพิลาปเรื่องเดียวที่คำว่าเอ๋ยมิได้ใช้มากเป็นอันดับสอง ส่วนคำอื่น ๆ นอกจากนี้มีลักษณะสอดคล้องกับผลรวมทั้งชุดที่กล่าวมาแล้ว ดังนั้น จึงสรุปลักษณะกลอนของสุนทรภู่ได้อีกประการหนึ่งว่าจะมีคำอุทยานที่ใช้เสมอคือคำว่า ไอ้ และ คำว่า เอ๋ย



## ๕. การบรรจุใจความในวรรค

จากการแจกนักกลอนนิราศของสุนทรภู่ทุกเรื่องและทุกวรรคแล้วปรากฏว่าใจความในวรรคของกลอนทุกวรรคมีทั้งความบรรจุอยู่อย่างสิ้นสุดใจความ ดังนั้นจึงสรุปลักษณะกลอนของสุนทรภู่ได้อีกประการหนึ่งว่า การบรรจุใจความในวรรคจะสิ้นสุดทั้งความภายในวรรคนั้น ๆ สุนทรภู่จะไม่เขียนกลอนที่มีทั้งความไม่สิ้นสุดภายในวรรคเลย.

จากผลการวิเคราะห์กลอนของสุนทรภู่ที่ได้เสนอมาทันทีหมดพอจะสรุปลักษณะกลอนของสุนทรภู่ได้ ดังนี้

๑. จำนวนพยางค์ในกลอนแต่ละวรรค กลอนแต่ละวรรคของสุนทรภู่จะมีจำนวน ๘ หรือ ๙ พยางค์ สุนทรภู่จะไม่เขียนกลอนที่มีจำนวนพยางค์น้อยกว่าวรรคละ ๗ พยางค์หรือมากกว่าวรรคละ ๑๑ พยางค์เลย

๒. ช่วงจังหวะของกลอนในแต่ละวรรค สุนทรภู่แบ่งจำนวนคำในวรรคออกเป็นระยะหรือจัดช่วงจังหวะของกลอนนับได้ทั้งหมด ๑๑ แบบ แต่แบบที่ใช้มากที่สุดจนเป็นลักษณะประจำของสุนทรภู่ได้ คือช่วงจังหวะแบบ ๓/๒/๓ (วรรคละ ๘ พยางค์) และแบบ ๓/๓/๓ (วรรคละ ๙ พยางค์)

๓. ตำแหน่งของสัมผัสนอกในกลอนวรรคที่ ๒ ซึ่งรับจากวรรคที่ ๑ และในกลอนวรรคที่ ๔ ซึ่งรับจากวรรคที่ ๓ การส่งสัมผัสออกจากกลอนวรรคที่ ๑ หรือวรรคที่ ๓ ไปยังกลอนวรรคที่ ๒ หรือวรรคที่ ๔ ตามลำดับนั้น สุนทรภู่จะส่งไปยังพยางค์ที่ ๓ ของวรรคถัดไปเสมอ จะส่งไปยังพยางค์อื่นเช่นพยางค์ที่ ๒ พยางค์ที่ ๔ พยางค์ที่ ๕ พยางค์ที่ ๖ และพยางค์ที่ ๗ บ้างแต่เพียงเล็กน้อย นอกเหนือจากพยางค์ดังกล่าวนี้แล้ว สุนทรภู่จะไม่ส่งสัมผัสออกไปยังพยางค์ใดอีกเลย

๔. ลักษณะสัมผัสในของกลอนวรรคที่ ๑ และวรรคที่ ๓ สุนทรภู่เขียนกลอนวรรคที่ ๑ และวรรคที่ ๓ ให้มีสัมผัสในเสมอ และเป็นสัมผัสสระทั้ง ๒ ช่วง คือช่วงแรกและช่วงหลัง

๕. ลักษณะสัมผัสในของกลอนวรรคที่ ๒ และวรรคที่ ๔ สุนทรภู่เขียนกลอนวรรคที่ ๒ และวรรคที่ ๔ ให้ช่วงแรกเป็นสัมผัสพยัญชนะ หรือไม่มีสัมผัสบ้างเล็กน้อย ส่วนกลอนช่วงหลังเป็นสัมผัสสระเสมอ

๖. เสียงวรรณยุกต์ของคำท้ายวรรคในวรรคที่ ๑ วรรคที่ ๒ วรรคที่ ๓ และวรรคที่ ๔ สุนทรภู่นิยมใช้เสียงโทกับเสียงเอก เป็นเสียงคำท้ายวรรคที่ ๑ มากที่สุด และนิยมใช้เสียงตรีกับเสียงจัตวาบ้างพอสมควร ส่วนเสียงสามัญนั้นไม่นิยมใช้

คำท้ายวรรคที่ ๒ สุนทรภู่นิยมให้เป็นเสียงจัตวามากที่สุด และใช้เสียงเอกกับเสียงโทบ้างเป็นบางครั้ง ส่วนเสียงสามัญและเสียงตรีนั้นสุนทรภู่ไม่ใช้เป็นเสียงคำท้ายวรรคที่ ๒ เลย

คำท่ายวรรคที่ ๓ สุนทรภู่นิยมให้เป็นเสียงสามัญมากที่สุด และใช้เสียงตรีเป็นเสียงคำท่ายวรรคที่ ๓ บ้างเป็นบางครั้ง ส่วนเสียงอื่น ๆ นอกจากนั้น สุนทรภู่ไม่ใช้เลย

คำท่ายวรรคที่ ๔ สุนทรภู่ให้เป็นเสียงสามัญมากที่สุดเช่นเดียวกับคำท่ายวรรคที่ ๓ และใช้เสียงตรีบ้างเป็นบางครั้ง นอกจากนั้นแล้วสุนทรภู่ไม่นิยมใช้ โดยเฉพาะอย่างยิ่งไม่ใช้เสียงจัตวาเป็นเสียงคำท่ายวรรคที่ ๔ เลย

๗. เสียงซงใช้เป็นสัมผัสระหว่างบท สุนทรภู่นิยมใช้เสียง อัย และเสียง อา เป็นเสียงสัมผัสระหว่างบทมากที่สุด และนิยมใช้เสียง อาย เสียง อัน เสียง ออน เสียง อาน เสียง อี เสียง ออง เสียง อัง เสียง อน และ เสียง อาง เป็นเสียงสัมผัสระหว่างบทมากพอเป็นที่สังเกตเห็นได้

๘. คำอุทานที่ปรากฏเสมอ สุนทรภู่อุดคำอุทานซึ่งแสดงอารมณ์หรือความรู้สึกอยู่ ๒ คำ คือคำว่า โอ และคำว่า เอ๋ย เป็นคำที่สุนทรภู่ใช้มากที่สุดและใช้ในนิราศทุกเรื่อง

๙. การบรรจุนิยามในวรรค สุนทรภู่จะเขียนกลอนที่มีหัวข้อมต้นสุดภายในวรรคเท่านั้น ดังนั้นกลอนทุกวรรคของท่านจึงมีความหมายซึ่งทำให้เข้าใจได้ในกลอนวรรคนั้น ๆ โดยไม่ต้องอาศัยข้อความในกลอนวรรคอื่นเลย

ลักษณะกลอนของสุนทรภู่ซึ่งได้จากการค้นคว้าดังกล่าว สามารถแสดงเป็นแผนผังได้ดังนี้

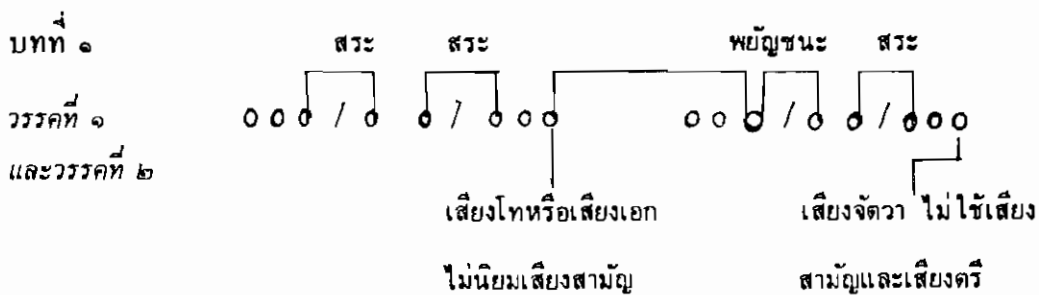

วรรคที่ ๓  
และวรรคที่ ๔

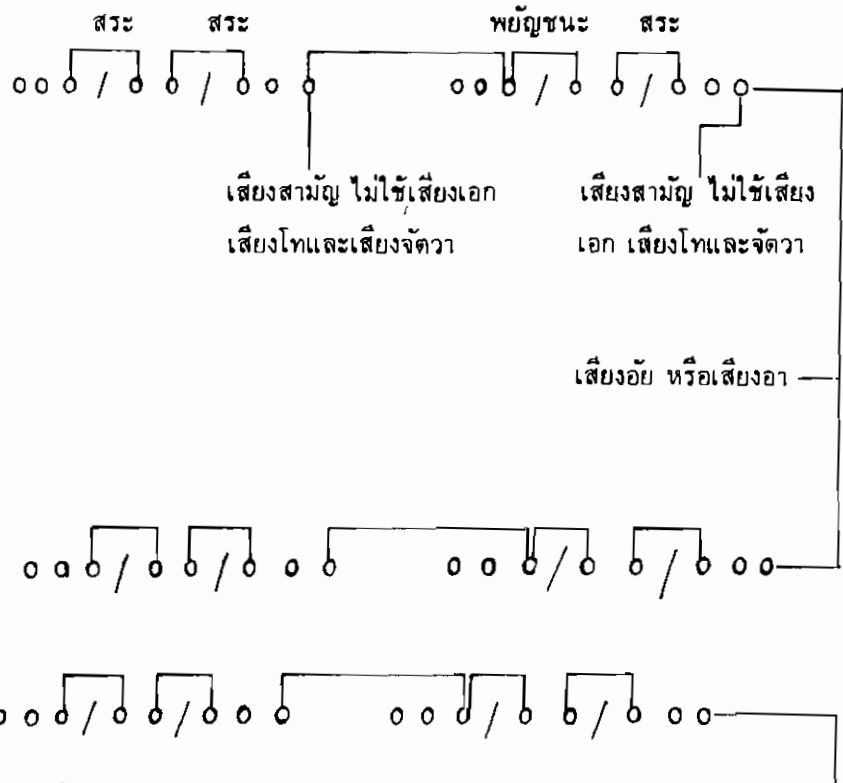

บทที่ ๒

### ลักษณะโคลงของสุนทรภู่

โคลงที่สุนทรภู่แต่งในนิราศสุพรรณเป็นโคลงสี่สุภาพ แต่เป็นโคลงสี่สุภาพที่มีลักษณะพิเศษ นอกเหนือไปจากโคลงสี่สุภาพที่กวีนิยมแต่งกันโดยทั่วไป ดังจะชี้ให้เห็นลักษณะซึ่งปรากฏในโคลงของ สุนทรภู่ออย่างสม่ำเสมอ ต่อไปนี้

๑. คณะหรือจำนวนคำในแต่ละบาท สุนทรภู่ใช้คำในแต่ละบาทอย่างคงที่คือวรรคหน้า ๕ คำ วรรคหลัง ๒ คำหรือ ๔ คำแล้วแต่กรณี แต่สุนทรภู่นิยมรวบคำอยู่เสมอ เช่นคำว่า ระวัง ละเหี่ย สุกนธ์ รัศมี ปัจเจก ฯลฯ รวบเป็นคำเดียว หรือ คำว่า กระดิกกระเดี้ย กระหนองกระแหง จรุงญ-จรัส ทะเยอทะยาน ฯลฯ รวบเป็น ๒ คำ เป็นต้น ยกตัวอย่างเช่น

ยลย่านบ้านหนึ่งนั้น	แนะนำ
วัดสว่างอารมณ์อาราม	รินไม้
สว่างแต่ที่พืยาม	มีตมิต จิตเอย
ท่อนสว่างอย่างไว้	ชื่ออ้างสว่างอารมณ์
โพพระยาทำตสิ่งล้วน	ล้อเกวียน
ไฟไผ่ไม้เต็งตะเคียน	ตะขบบัง

ซีกซากกระบอกกระเบียน  
เสลาสลอตสลัดสล้าง

กระเบากระแบก กระบกแฮ  
เหล่าไม้ไถลักระสินธุ์

๒. คำเอกคำโท สุนทรภู่เคร่งครัดเรื่องความครบถ้วนและความถูกต้องตามตำแหน่งของ  
คำเอกคำโทมาก ดังนั้นจึงได้ใช้วิธีการสลับคำเอกคำโท การใช้เอกโทสโทส และใช้คำตายแทน  
คำเอก อยู่เสมอ ดังนี้

๒.๑ การสลับคำเอกคำโท ในโคลงบาทที่ ๑ ของสุนทรภู่มักจะสลับคำเอกคำโทอยู่  
เสมอ เช่น

- |                       |        |
|-----------------------|--------|
| — เดือนดกนกร้องเร้ง   | สุริยง |
| — ถึงบ้านตาลเสียนร่า  | ท่าตาล |
| — วาตรีพี่น้องอ่อน    | เอ็นดู |
| — วังปรานบ้านเว้นว่าง | วางเวง |
| — อ่างว่างกลางน้ำร่วม | ลมโซย  |

๑ ๒ ๑

๒.๒ การใช้เอกโทสโทส สุนทรภู่มักจะแปลงรูปวรรณยุกต์ของคำเพื่อให้ได้คำเอก  
คำโทครบถ้วนอยู่บ่อย ๆ และใช้กับโคลงแทบทุกบาท ดังเช่น

- |                        |                            |
|------------------------|----------------------------|
| — เนื้ออ่อนท่อนชูเนื้อ | น้องหญิง (ชูคือผู้)        |
| — ไครที่พี่เป็นผี      | พี่ให้อภัยครัน (ผีคือ พี่) |
| — สิบช่างทางพุทธพงศ์   | ผ่องแผ้ว (ช่าง คือ สว่าง)  |
| — หีบหั้นนั้นแหละเหล็ก | ตระลาการ (เหล็ก คือ เล่ห์) |
| — สองช่องสองเรือนราย   | ไว่กล้วย (ช่อง คือ ห้อง)   |

๑ ๒ ๑

๒.๓ การใช้คำตายแทนคำเอก ตามปกติสุนทรภู่ก็ใช้คำเอกเสมอ แต่มีหลายแห่งที่ใช้  
คำตายแทน เช่น

- |                          |                              |
|--------------------------|------------------------------|
| — ล่วงทางบางบ้านสะ       | ศิร (สะ)                     |
| — รุ่งเช้าเบาอกสิ้น      | โศกสบาย (อก)                 |
| — บนทวิษัณห์ลับกลิ้งล้ำ  | กล่าวคล้ายฝ่ายยาง (ทวิษัณห์) |
| — เหมือนเม็ดเพชรรัตน์ราย | รอบก้อย (เม็ด รอบ)           |
| — บ่วงรักคักพี่ต้อง      | ติดให้ใช้แรง (รัก)           |

๑ ๒ ๑

๓. สัมผัสใน สุนทรภู่นิยมใช้สัมผัสในที่เป็นสัมผัสอักษร เช่นเดียวกับกวีอื่น ๆ แต่ได้เพิ่มสัมผัสสระขึ้นอีก ดังนี้

๓.๑. สัมผัสสระระหว่างคำที่ ๒ กับคำที่ ๓ ของโคลงทุก ๆ บาท เช่น

กา <i>เหยี่ยวเหยี่ยว</i> ว้าวอน	เวหา
ร่อนร่ายหมายมีจจา	โฉบได้
ขุนนางอย่างเจียวกา	กินสัตว์ สูเอย
โจนจับปรับไหมใช้	เช่นข้าคำดี
ยางเจ้าเขาจับจ้อง	จิกปลา
กินเล่นเป็นภักษา	สุขล้ำ
ตระลากรท่านศรัทธา	ถือสัตว์ สวัสดิ์แธ
บนทวีปย์กัลบกลินกล้า	กล่าวคล้ายฝ่ายยาง

๓.๒ สัมผัสสระระหว่างคำที่ ๗ กับคำที่ ๘ ของบาทสุดท้าย เช่น

— เย็นค่าน้ำค้างฟุ้ง	ฟากฟ้าสากด
— บ่วงรักตกที่ตอง	คิดให้ ใช้แรง
— ออกพื้นและได้	ดูอ้างอย่างปุ่น
— กำจัดศัตรูแมน	มุ่งร้ายตายเอง
— ข้าเช่นปลาอย่าตอง	แต่งแค้นกับสมร

ฯลฯ

๓.๓ สัมผัสสระระหว่างคำสุดท้ายของบาทกับคำแรกของคำสร้อย เช่น

— เหนื่อน้อยค่อยสนอมเซย	เชือนขึ้น อื่นแม่
— เข้าแดนสุพรรณบุรี	เรือเปลี่ยว เดียวเอย
— บอนบางกอกออกแสง	เหลือแหล่ แม่เอย
— สุขที่ข้าหวัง	วานช่วย ด้วยแธ
— สลิตสลาดสลับปลา	ซ่อนดูก พลุแกธ

ฯลฯ

๓.๔ สัมผัสข้ามวรรค สุนทรภู่นิยมให้มีสัมผัสข้ามวรรคทุกบาท เช่นเดียวกับกวีอื่น ๆ แต่บางบาทโดยเฉพาะบาทที่ ๑ สุนทรภู่มักจะให้ เป็นสัมผัสสระ เช่น

- บางทวยท่ายคู้งซ่อง                      คลองมี
- ชมนกั๊กตบซ้อ่น                            บอนแซง
- บางสามศาลเจ้า ซ่าง                      ป่างหลัง
- ถึงบ้านค่านคักตั้ง                        ผั่งกระแเส
- แก้มซ้าค้ำที่แก้ม                            เต้มค้ำ

๖ ล ๖

4. คำสร้อย สุนทรภู่จะใช้คำสร้อยในโคลงบาทที่ ๓ เสมอ และเกือบจะไม่ใช้คำสร้อยในบาทที่ ๑ เลย คำสร้อยที่ใช้นั้นคำต้นเป็นคำที่มีความหมายเพื่อต่อคำข้างหน้าให้ได้ความครบ ส่วนคำท้ายเป็นคำเสริมให้เต็มซึ่งสุนทรภู่จะใช้คำว่า “เอ๋ย” และ “เฮ” มากกว่าคำอื่น ๆ อย่างเห็นได้ชัด เช่น

- ผู้เฒ่าเล่าเลื่องลือ                        เหล็กที่ ตีเอ๋ย
- เวียนคั่งมั่งสาคร                            คนเจียบ เขียบเอ๋ย
- เข้าใกล้ ไก่เปรียวปรือ                    ปรือร้อน ว่อนแฮ
- ดอกดวงร่วงรินระเหย                      หอมกลิ่น ระรินแฮ
- เงามไม้ใหญ่อย่างยูง                        เย็นเยียบ เจียบเอ๋ย

๖ ล ๖

จากที่กล่าวมาทั้งหมดนี้ จึงพอจะเขียนแผนผังแสดงลักษณะโคลงสี่สุภาพของสุนทรภู่ได้ดังนี้

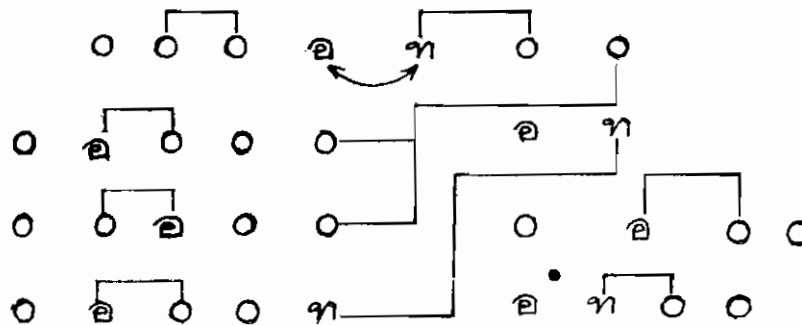

### ลักษณะภาพย้อยของสุนทรภู่

ภาพย้อยของสุนทรภู่มีลักษณะพิเศษแตกต่างจากภาพย้อยของผู้เฒ่าตรงที่มีช่วงจังหวะและสัมผัสในสม่าเสมอราบเรียบ สัมผัสในที่สุนทรภู่ใช้จะเป็นสัมผัสสระมากกว่าสัมผัสพยัญชนะ แต่ถ้าเป็นไปได้ สุนทรภู่จะใช้สัมผัสทั้ง ๒ ชนิด ตัวอย่างเช่น

๑. ภาพขยานี ๑๑

โพธิ์ฟ้าประชาชี  
ทำไร่เขาโถนา

อยู่มาหมู่ข้าเฝ้า  
ที่หน้าคาคคี

เชาบุรีก็ปริดา

ได้เข้าปลาและสาธิต

ก็หาเยาวนาวิ

ท่ามะโหรีที่เคหา

๒. ภาพขณบง ๑๖

ระวังตัวกลัวครุหนุเอ๋ย

กุเคยเข็ดหลาบชวามเขวียว

หันหวดปวคแสบแปลบเสียว

อย่าเที่ยวเล่นหลงจงจำ

ไม้เรียวเจิวแหวย

หยิกซ่าซ่าเขียว

๓. ภาพขสุรางคนางค์ ๒๘

วันนั้นจันทร์

มิดารากร

เป็นบริวาร

เห็นสันคินฟ้า

ในป่าท่าธาร

มาลีคัลยาน

ใบก้านอรชร

เย็นฉ่ำน้ำฟ้า

ชื่นชะผกา

วายุพาจร

สารพันจันอิน

วันกลินเกษตร

แดนค้อคลอร้อน

ว่าว่อนเวียนระวัน

จากตัวอย่างที่ยกมานี้ จึงพอจะเขียนแผนผังแสดงลักษณะภาพขของสุนทรภู่ได้ดังต่อไปนี้

ภาพขยานี ๑๑

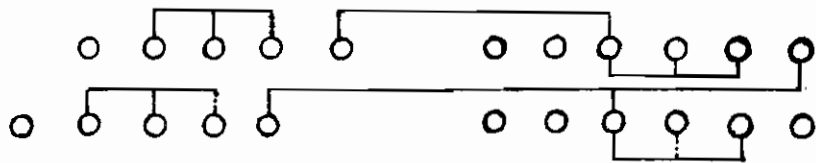

ภาพขณบง ๑๖

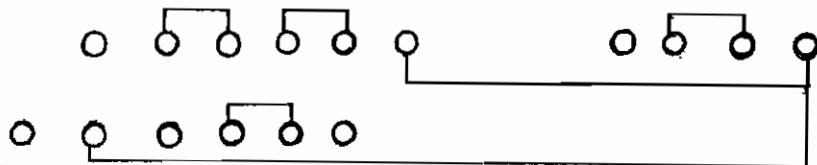

ภาพขสุรางคนางค์ ๒๘

