

ขอบข่ายเนื้อหาวิชาบทที่ 12

กางเกงขายาว

- ระดับความยาวของกางเกง
- วิธีสร้างกางเกงขายาวสตรี
- วิธีสร้างกางเกงกระโปรง
- การออกแบบกางเกงแบบต่างๆ

จุดประสงค์ในการเรียนรู้

เพื่อให้นักศึกษาสามารถ

1. บอกชื่อและแบบกางเกงลักษณะต่างๆ ได้ถูกต้อง
2. อธิบายวิธีสร้างแบบกางเกงแบบต่างๆ ได้อย่างน้อย 2 แบบ
3. แยกแบบกางเกงแบบต่างๆ ได้อย่างน้อย 5 แบบ
4. ตัดเย็บกางเกงได้ 1 แบบ จนสำเร็จเรียบร้อย และสวมใส่ได้สวยงาม

บทที่ 12

กางเกง (Pants)

กางเกงเป็นส่วนหนึ่งของเสื้อผ้าทั้งหญิงและชาย สวมใส่ได้หลายโอกาส เช่น ชุดทำงาน ชุดลำลอง ชุดกีฬา ชุดตอนเย็น เป็นต้น กางเกงเป็นเครื่องแต่งกายที่ตัดเย็บขึ้นในลักษณะแนบติดสะโพกและช่วงขา ความยาวของกางเกงอยู่ระหว่างเอวถึงข้อเท้า มีทั้งชนิดเข้ารูปทรง หลวมพอดีตัว และปลายบาน ทั้งความยาวและรูปทรงกางเกง อาจเปลี่ยนแปลงไปตามสมัยนิยม

ในบทนี้จะแนะนำวิธีการสร้างแบบกางเกง และดัดแปลงแบบกางเกงให้แปลกไปจากแบบกางเกงเบื้องต้น เช่น การเปลี่ยนแปลงเกล็ดเป็นจีบรูด (Flounces) การจับจีบ (Pleats) รอบขากางเกง การตกแต่งบริเวณเอว และสะโพกด้วยการต่อโยค (Yokes) การติดกระเป๋าก การตกแต่งลวดลายต่าง ๆ และการปักดอกด้วยลูกปัก เลื่อม ให้ดูหรูหราสวยงามตามโอกาสที่สวมใส่

ชนิดของผ้าที่นำมาตัดกางเกงก็มีส่วนสำคัญ ต้องเลือกให้เหมาะกับแบบกางเกง อาจจะใช้ได้ตั้งแต่ชนิดเนื้อบางเบา สำหรับกางเกงจับจีบ จีบรูด และปลายบานพริ้ว จนถึงผ้าเนื้อหยาบหนามีน้ำหนัก สำหรับกางเกงเข้ารูปแนบตัว ชนิดของเส้นใย และวิธีผลิตผ้าก็มีส่วนสัมพันธ์กับแบบของกางเกงเช่นกัน

แบบกางเกงที่นิยมใช้กันทั่วไปได้พัฒนาจากแบบตัดกางเกงเบื้องต้น โดยเปลี่ยนแปลงจาก 1 เกล็ด เป็น 2-3 เกล็ด หรือเปลี่ยนเป็นการจีบรูด กางเกงบางแบบจะต้องปรับระดับของเส้นเอวให้สูงหรือต่ำตามลักษณะของแบบนั้น เพื่อให้กางเกงเข้ารูปทรงดีที่สุด

ระดับความยาวของกางเกง (Pants Length Variation)

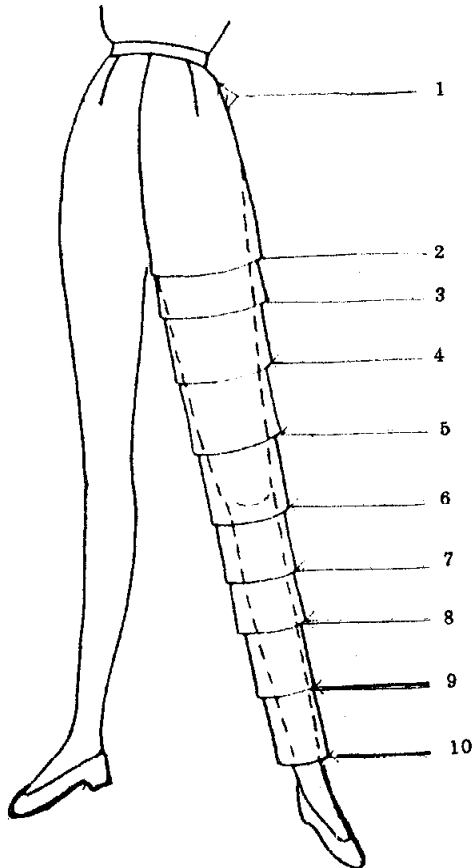

1. ขอบเอวต่ำหรือวัดสะโพก (Hip huggers)
2. กางเกงขาสั้นที่สุด (Short Shorts)
3. กางเกงขาสั้นของเด็กผู้ชาย (Boy Shorts)
4. กางเกงขาสั้นแบบ จาไมก้า (Jamaica Shorts)
5. กางเกงขาสั้นเบอร์มูดา หรือกางเกงขาสั้นเหนือเข่า (Bermuda Shorts)
6. กางเกงคลุมเข่า (Deck Pants)
7. กางเกงเหนือน่อง (Pedal Pushers)
8. กางเกงขากว้างน่อง (gaucho/calf)
9. กางเกงขานเหนือข้อเท้า (Capri Pants/ankle)
10. กางเกงขายาว (Slack/Full length)

Pants Length Variations

วิธีสร้างแบบกางเกงขายาว

วิธีวัดตัว

เอว = วัดรอบเอวส่วนที่คอดที่สุดหรือเหนือสะดือประมาณ 2 ซม.

สะโพก = วัดต่ำจากเอวประมาณ 20 ซม. เป็นสะโพกล่าง (วัดช่วงที่ใหญ่ที่สุด) วัดพอดีอย่าดึงให้รัดหรือหลวมไป ถ้าใส่กระโปรงหรือกางเกงที่มีช่องในกระเป๋าก็เอาสิ่งของออกก่อน เอว-เข้า วัดความยาวจากเอวถึงหัวเข้า (ถ้าไม่แน่ใจให้ใช้เชือกรัดรอบหัวเข้าก่อน)

ความยาว วัดจากเอวถึงข้อเท้า แล้วแต่ความกว้างของปลายขา ถ้าขากว้างและใส่รองเท้าส้นสูงก็สามารใช้ความยาวคลุมข้อเท้าได้ แต่ถ้าขาแคบต้องวัดความยาวถึงข้อเท้าเท่านั้น เพราะทำให้ความยาวเหลือย่นดูไม่สวย

รอบเป้า วัดจากเป้าด้านหน้าอ้อมมาถึงเป้าหลังให้พอดี อย่าให้ตึงหรือหย่อนไป

รอบปลายขา วัดโดยรอบความกว้างของขากางเกง

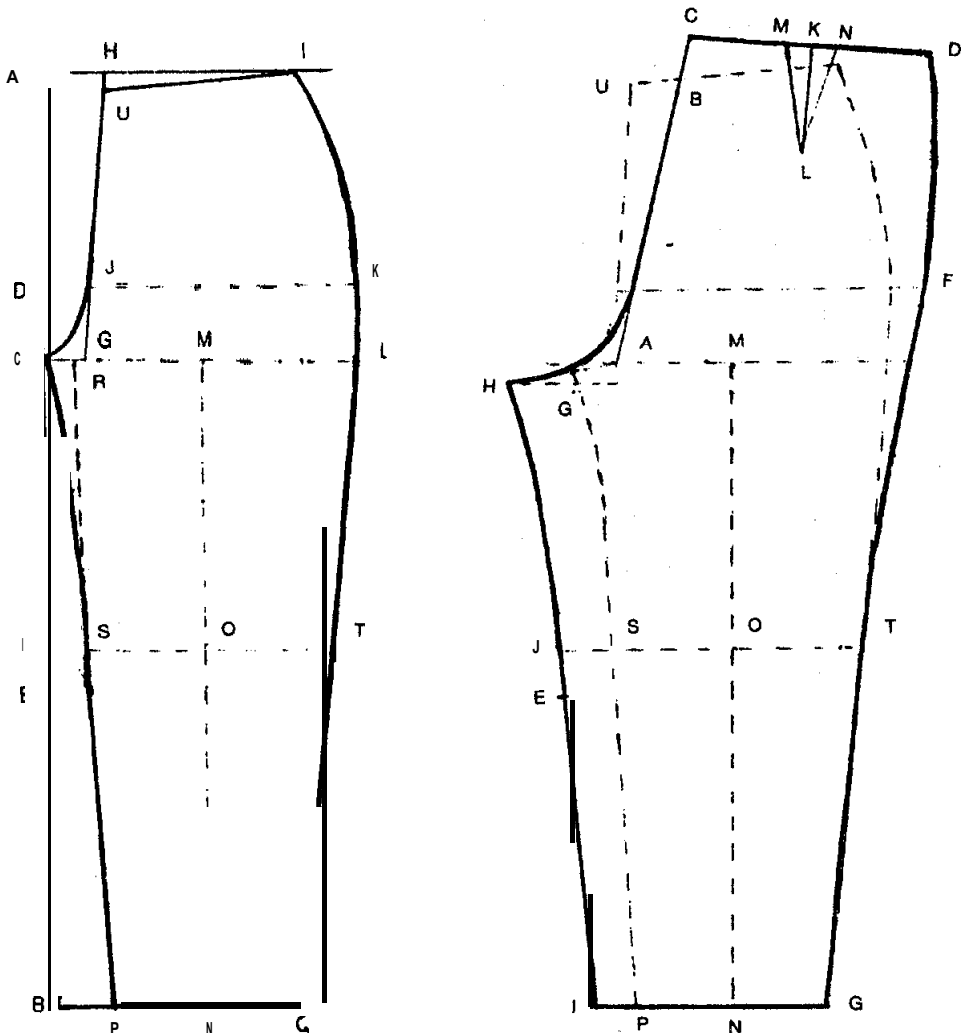

วิธีสร้างกางเกงขายาว

ชั้นหน้า

A = เป็นจุดเริ่มต้น ลากเส้นตั้งฉากสองทาง

A - O = ความยาวกางเกงที่วัดได้

A - C = $\frac{1}{3}$ ของรอบสะโพก 2-3 ซม.

C - D = ประมาณ 7.5 ซม.

E = เป็นจุดแบ่งครึ่งระหว่างจุด B-C

F = วัดจาก E ขึ้นมาประมาณ 5 ซม. ลากเส้นฉากจากจุด B, C, D, F

C - G = 4 ซม.

A - H = 6 ซม. ลากเส้นจาก G-H โค้งแนวเป้า จาก J-C

H-I = $\frac{1}{4}$ ของรอบเอวที่วัดได้

J = เกิดจากการตัดกันระหว่างเส้น D-K กับ G-H

J - K = $\frac{1}{4}$ ของรอบสะโพกที่วัดได้ โค้งตะเข็บข้างจาก I-K หรือให้เข้าด้านในเล็กน้อยจากจุด K แต่ไม่ควรมากกว่า .5 ซม. แล้วเลยไปถึงจุด L

L = จะปรากฏที่เส้นฉากจากจุด C

M = เป็นจุดแบ่งครึ่งระหว่างจุด C-L

B N = C-M ลากเส้น M-N เป็นแนวสันกางเกงชั้นหน้า

O = จะอยู่ในเส้นตั้งฉาก F-T

จากจุด N-P และ N-Q = $\frac{1}{4}$ ของรอบปลายขา (รอบปลายขาที่วัดได้ลบออก 2.5 ซม. แล้วหารด้วย 4)

C - R = 2.5 ซม. ลากเส้นตรงจาก R-P จุด S อยู่แนวเส้นเข้า

O - T = S-O โค้งเส้นแนวตะเข็บข้างต่อจากจุด L ลงมาผ่านจุด T ไปถึงปลายขาที่จุด Q

U = จะอยู่ต่ำจาก H ประมาณ 1 ซม. เพื่อต้องการให้เส้นเอวต่ำลงมารับกับหน้าท้อง แล้วลากเส้นตรงจาก I-U

ชั้นหลัง

การสร้างแบบกางเกงชั้นหลัง ต้องอาศัยชั้นหน้าเป็นหลักเสมอ ฉะนั้น ก่อนที่จะสร้างชั้นหลังได้ จะต้องสร้างแบบชั้นหน้าให้เสร็จเรียบร้อยก่อน จึงจะสร้างชั้นหลังต่อไป เริ่มโดยกทรอยชั้นหน้าลงบนกระดาษอีกแผ่นหนึ่ง ให้จุด A ของชั้นหลังเป็นจุดที่อยู่ตำแหน่งเดียวกับจุด G ในแบบตัดกางเกงชั้นหน้า

จุด B ของชั้นหลังอยู่ห่างจากจุด U ของชั้นหน้า = 5 ซม.

ลากเส้น A-B เลย์ไปถึงจุด C ให้ $B-C = 3$ ซม.

จุด D จะอยู่บนเส้นเอวของชั้นหน้า ลากเส้น C-D ยาวเท่ากับ $\frac{1}{4}$ ของรอบเอว + 3 ซม. คือเนื้อที่เพื่อเกล็ดที่เอว

$E-F = \frac{1}{4}$ ของรอบสะโพกบวกส่วนที่ลดจากชั้นหน้าและบวกเพื่อหลวมอีกไม่เกิน .5 ซม. (เส้น E-F จะอยู่บนเส้นแนวสะโพกของชั้นหน้า ซึ่งเกิดจากเส้นตัดระหว่าง A-C และ E-F)

โค้งแนวตะเข็บข้างของชั้นหลัง จากจุด D-F ไปบรรจบกับแนวตะเข็บข้างของชั้นหน้าให้กลมกลื่นและสวยงาม

จุด G จะอยู่ต่ำจากจุด C ของชั้นหน้า 1 ซม. ลากเส้นขนานกับเส้นเป้ากางเกงชั้นหน้า

G-H = ลากเส้นออกไปเป็นเส้นเป้า กางเกงชั้นหลังยาว 5 ซม. แล้วโค้งเป้ากางเกงชั้นหลังจาก E-H

จุด I จากจุด P ของชั้นหน้า 4 ซม.

จุด J จากจุด S ของชั้นหน้า 4.5 ซม. ลากเส้นโค้งเล็กน้อยจากจุด H-J

เป็นแนวตะเข็บใต้ท้องขาแบ่งครึ่งเส้น C-D ที่จุด K จากจุด K ลากเส้นขนานกับเส้นเป้ากางเกงชั้นหลังยาว 10 ซม. ที่จุด L จากจุด K วัดออกไปเป็นเนื้อที่เกล็ดข้างละ 1.5 ซม. เป็นจุด M-N ลากเส้น M-L และ N-L ตรวจสอบแบบตัดให้ถูกต้องทุกส่วน จึงนำไปวางแบบตัดได้

วิธีสร้างกางเกงกระโปรง

ชั้นหน้า

สร้างแบบจากกระโปรงเบื้องต้น แล้วหาเป้าลิกจากรอบสะโพกเดิม เช่น รอบสะโพก $90 \div 3 = 30$ ซม. วัดจากจุด A-A.1 เท่ากับเป้าลิก 30 ซม. ลากเส้นเป้าหมายให้ยื่นออกจากเส้นกลางหน้า 5 ซม. เป็นจุด A.2 โค้งเป้าจากเส้นกลางหน้ามาจุด A.2

$$B-B.1 = A.1-A.2$$

$$C-C.1 = 3 \text{ ซม. เป็นความบานของกระโปรงลากเส้นจากสะโพกมาที่จุด C.1}$$

ชั้นหลัง

สร้างแบบจากกระโปรงเบื้องต้นชั้นหลัง หาเส้นเป้าลิกเหมือนกับชั้นหน้าคือเท่ากับ รอบสะโพกหาร 3 ($90 \div 3 = 30$ ซม.) เพิ่มเป้าหลังยื่นออกจากเส้นกลางหลัง = 10 ซม. เป็นจุด A.2 โค้งเป้าจากเส้นกลางหลังมาจุด A.2

$$B-B.1 = A.1-A.2$$

$$C-C.1 = 3 \text{ ซม. เป็นความบานของกระโปรงลากเส้นจากสะโพกมาที่จุด C.1}$$

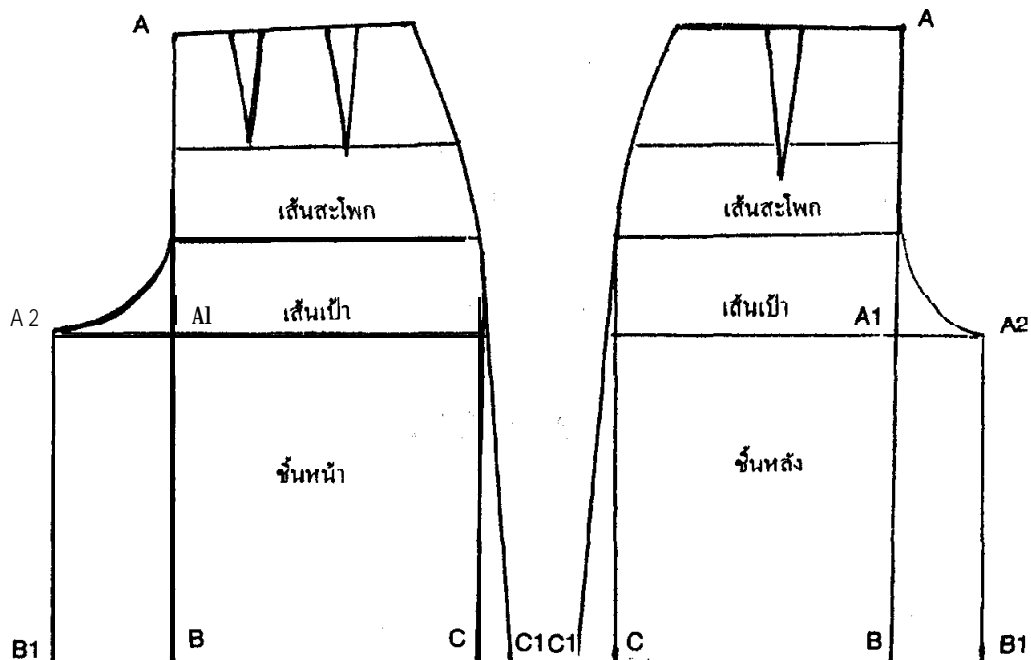

การแยกแบบกางเกงแบบต่างๆ
แบบที่ 1 ขาบานทรงระฆัง

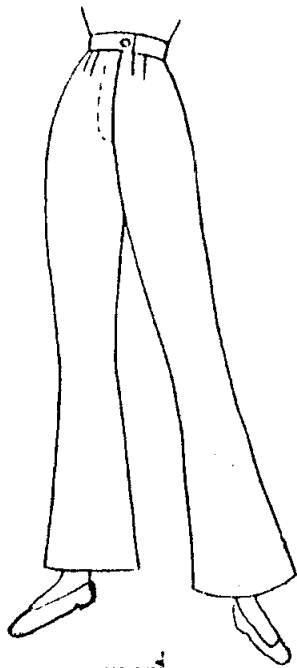

แบบที่ 1

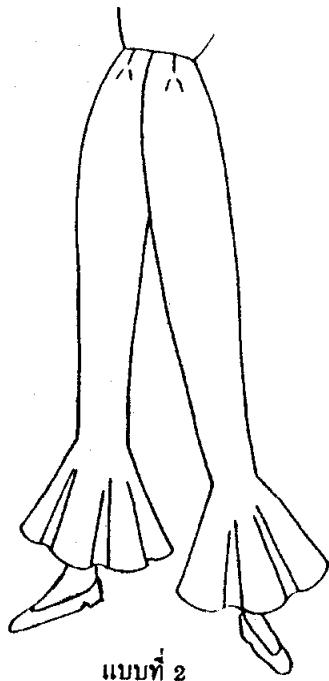

แบบที่ 2

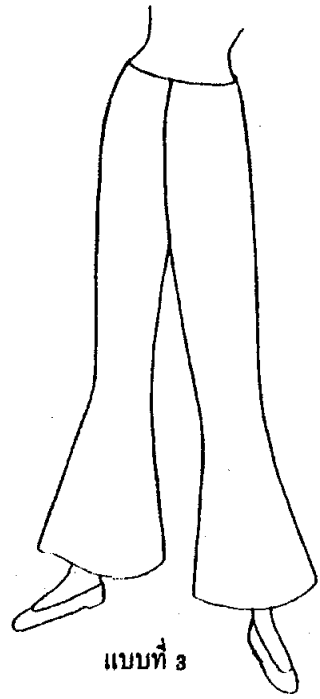

แบบที่ 3

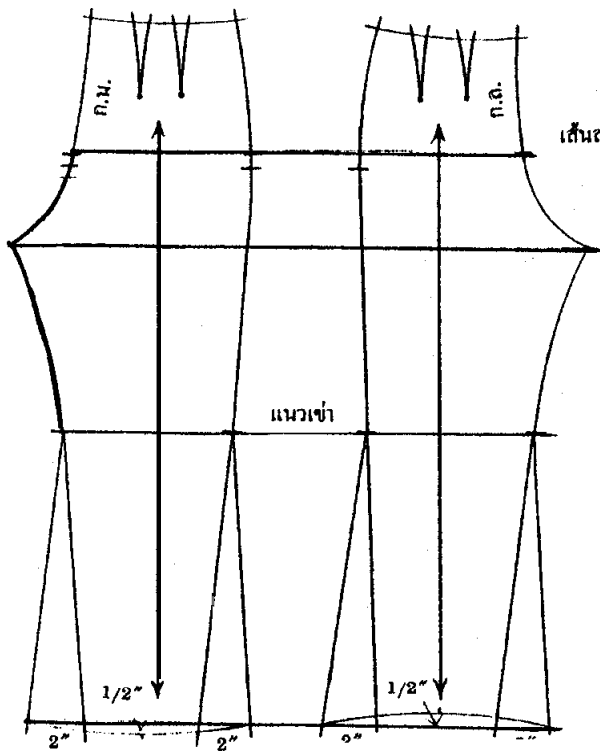

เส้นสะโพก

แนวเข่า

1/2"

2"

2"

1/2"

0"

2"

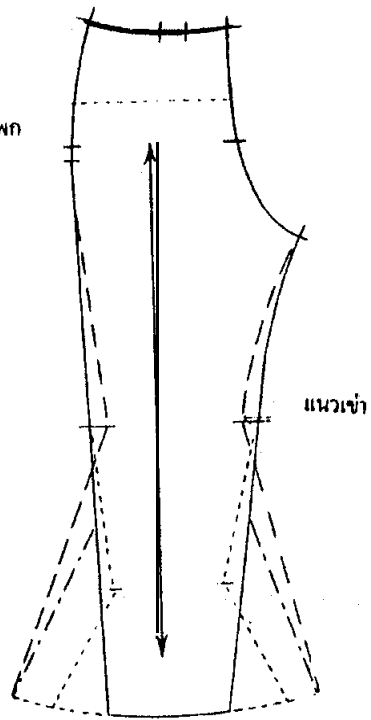

แนวเข่า

แบบที่ 2 กางเกงขาบานต่อจรดหรือผ้าช่วย

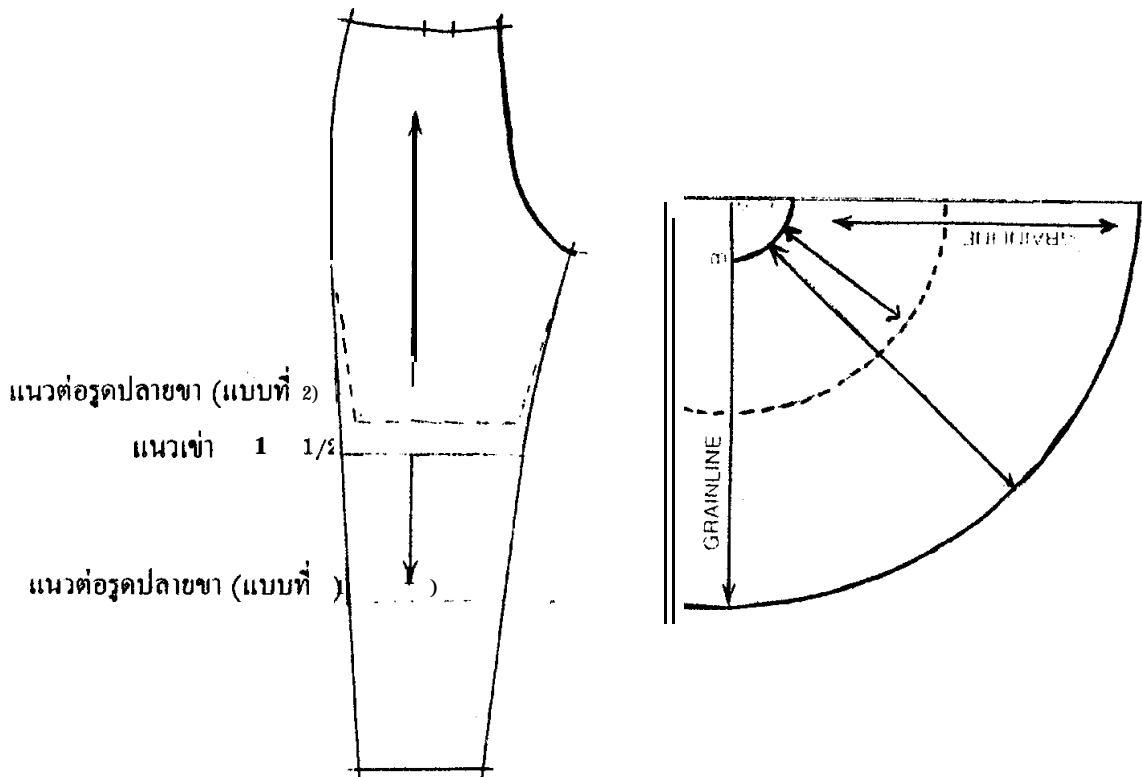
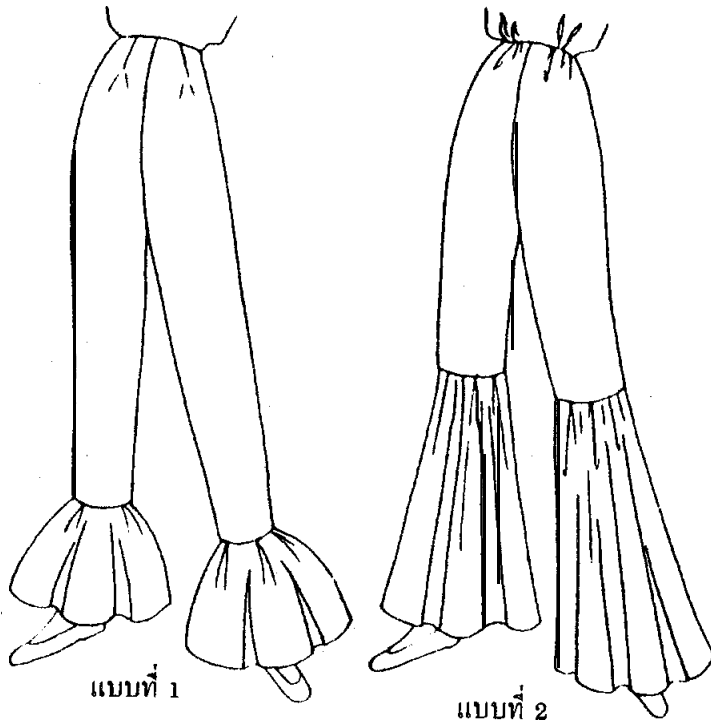

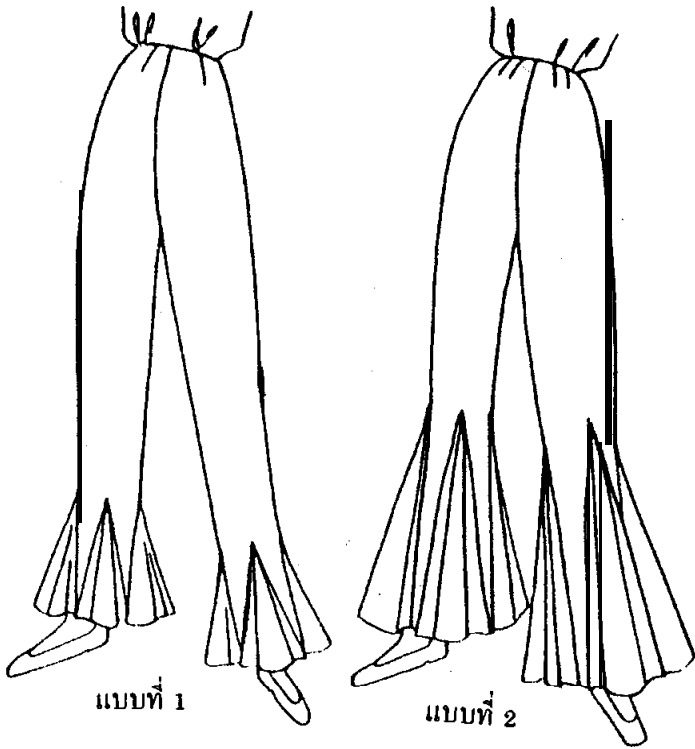

แบบที่ 3 กางเกงขาบานแทรกผ้าช่วย

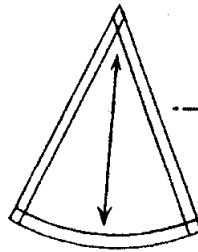
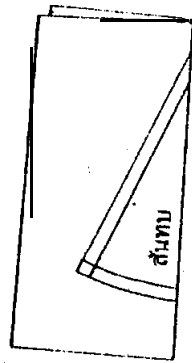
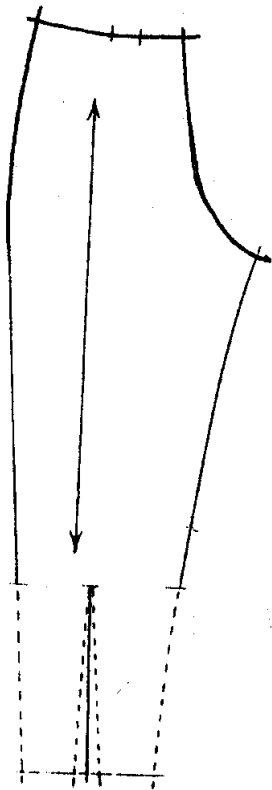

ผ้าแทรกปลายให้ช่วยบาน

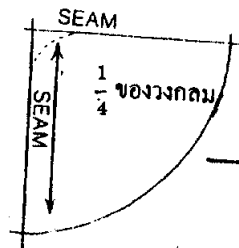

แบบที่ 4 กางเกงขามานรูดปลายขา

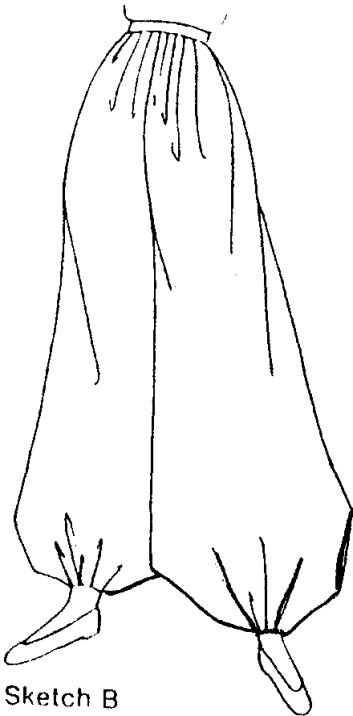

Sketch B

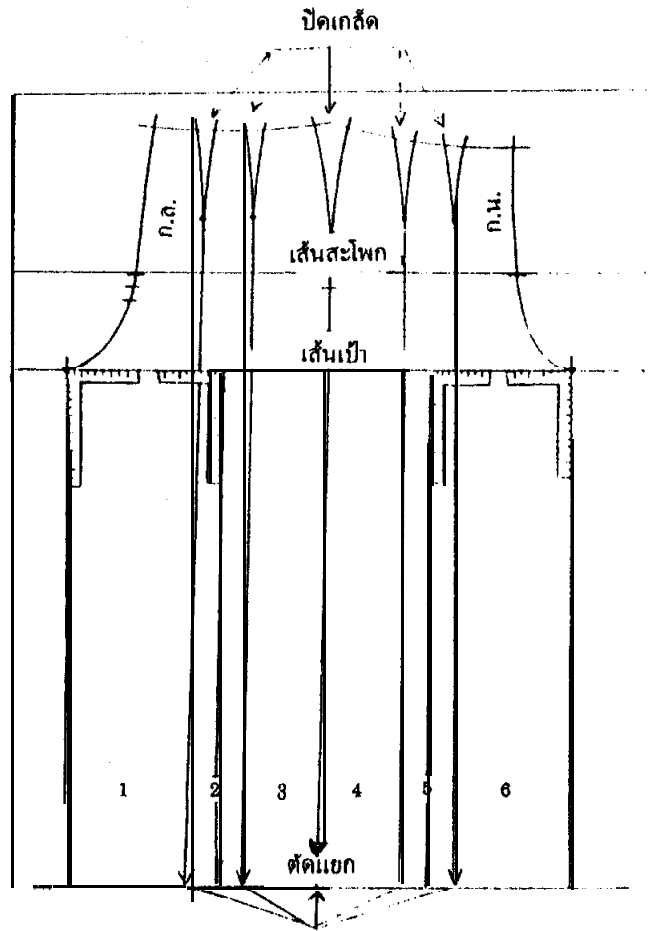
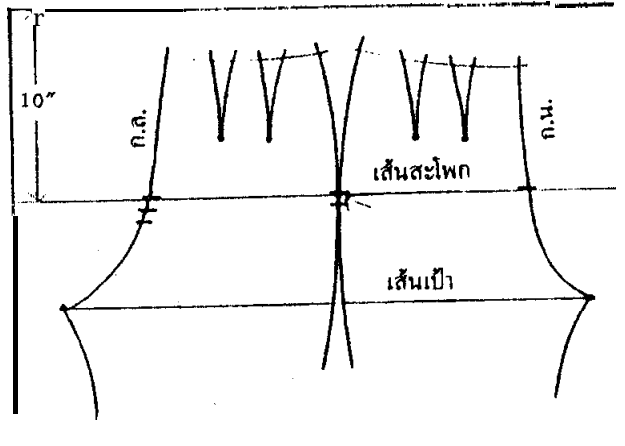

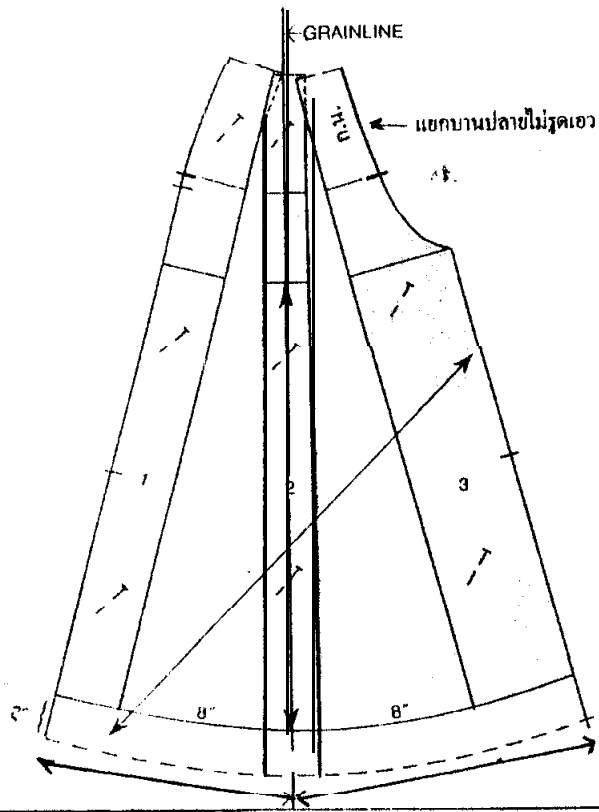

วิธีแยกแบบกางเกงขากว้างบานรัดปลายขา

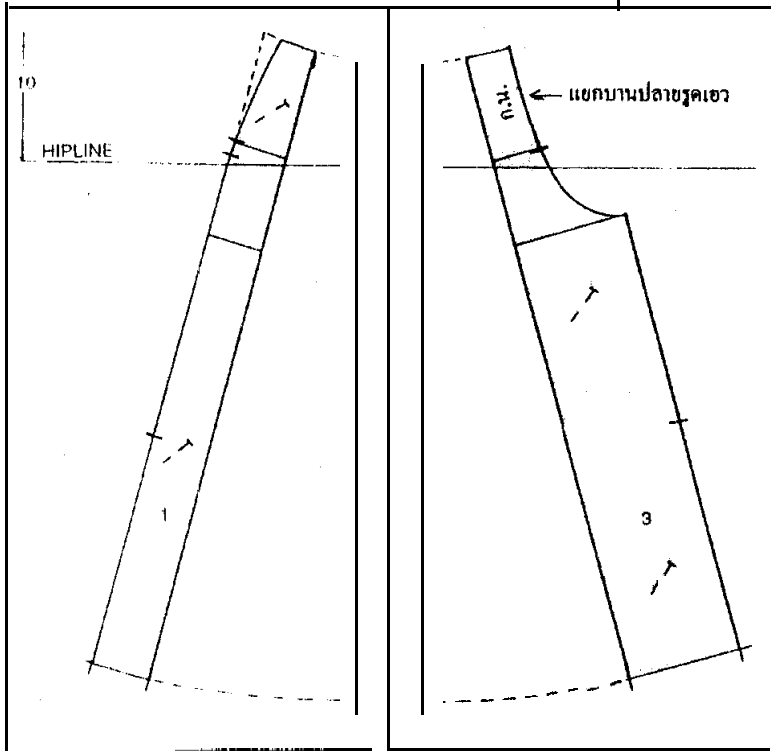

HC 37.2 บทที่ 3

แบบที่ 5 กางเกงขาสามส่วนขาตรงและรูปปลายขา

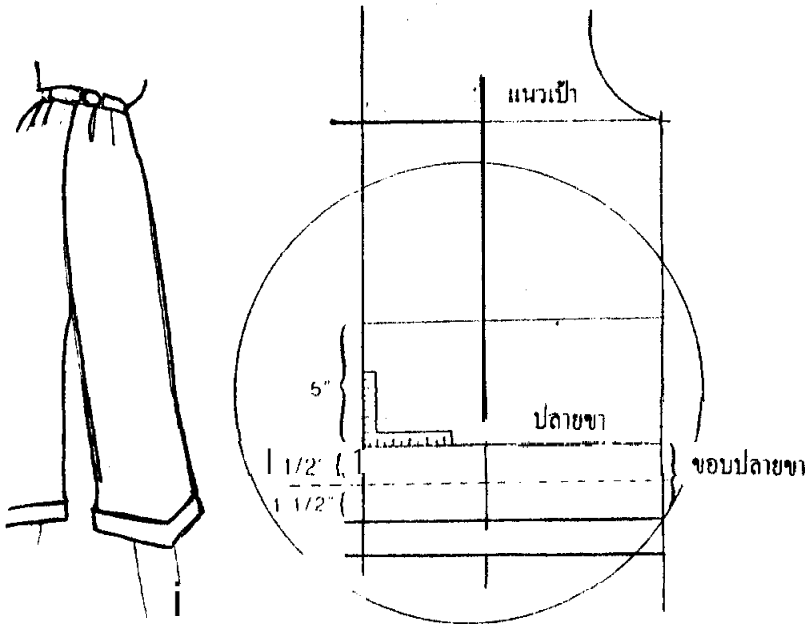

กางเกงรูปที่มีขอบปลายขา

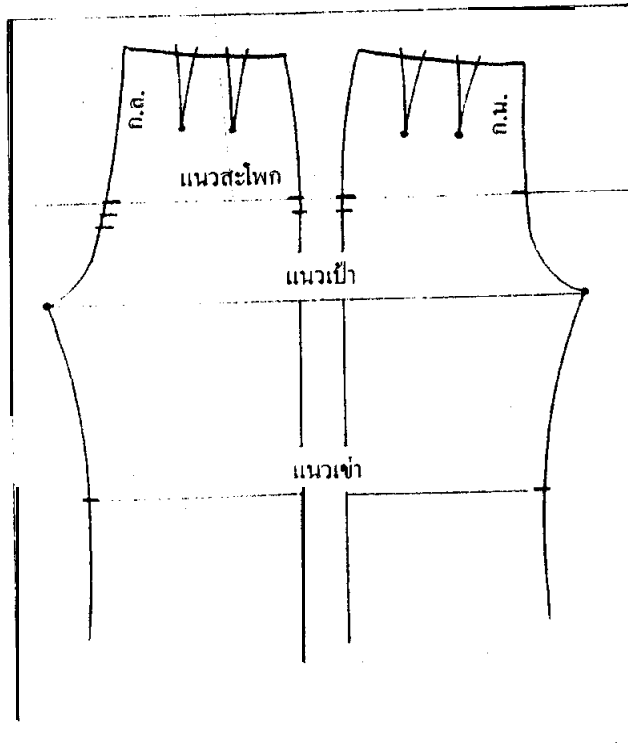

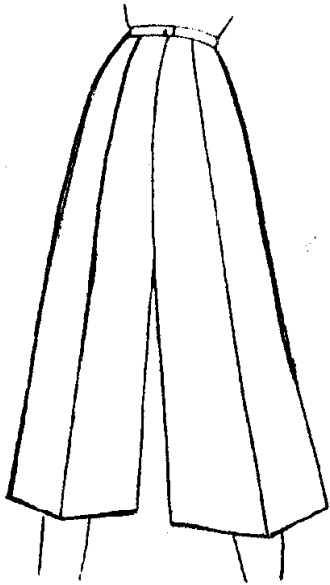

แบบที่ 6 กางเกงขายาวสามส่วน

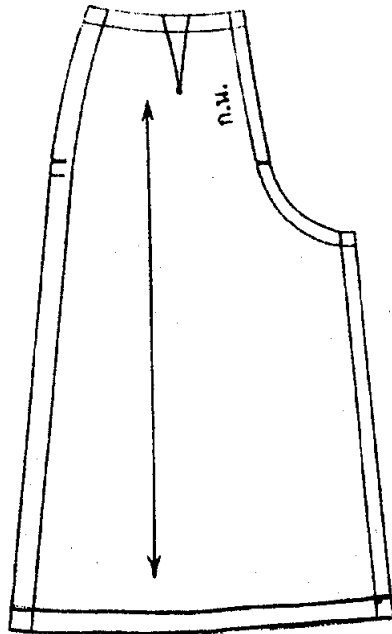
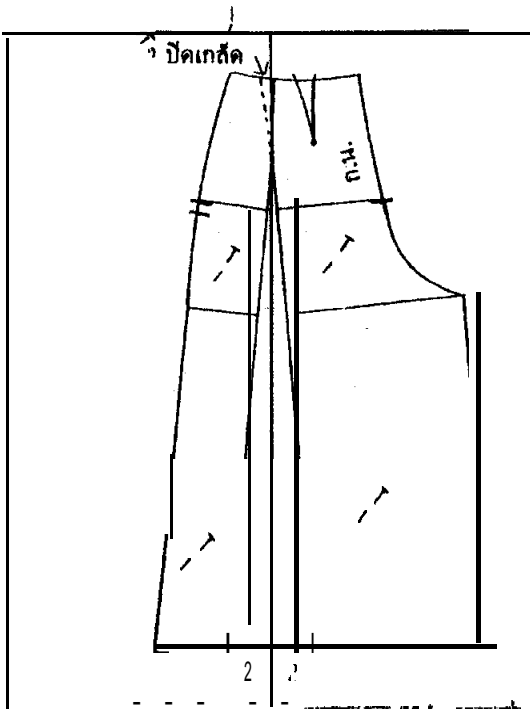
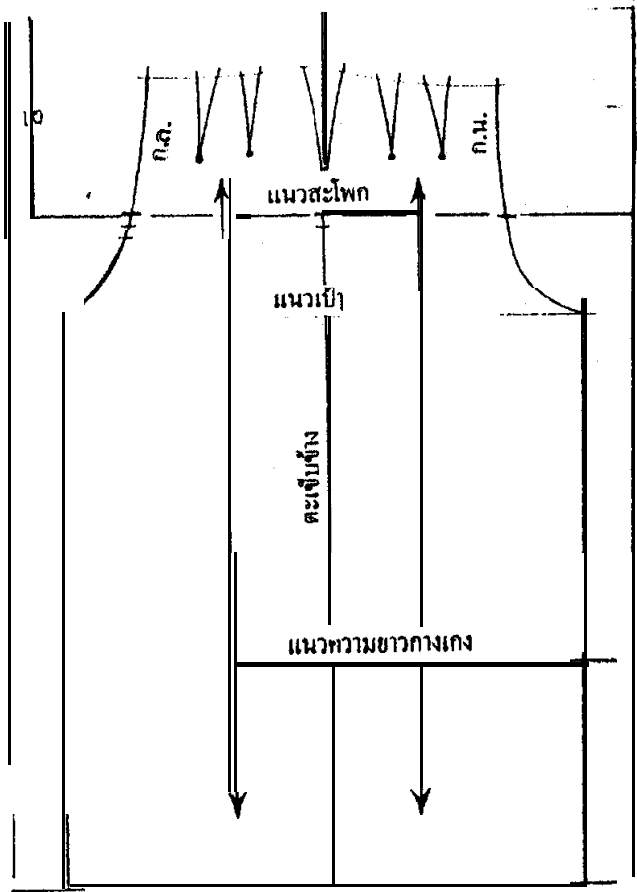

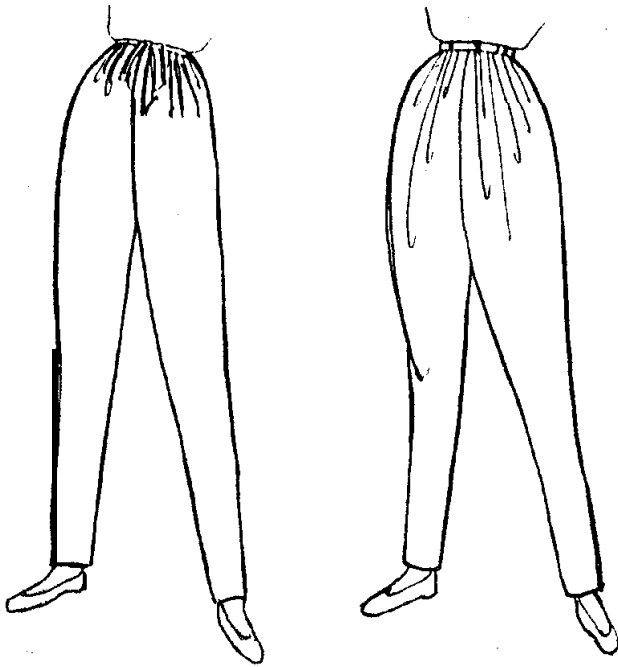

แบบที่ 7 กางเกงขาขาวุดเอว

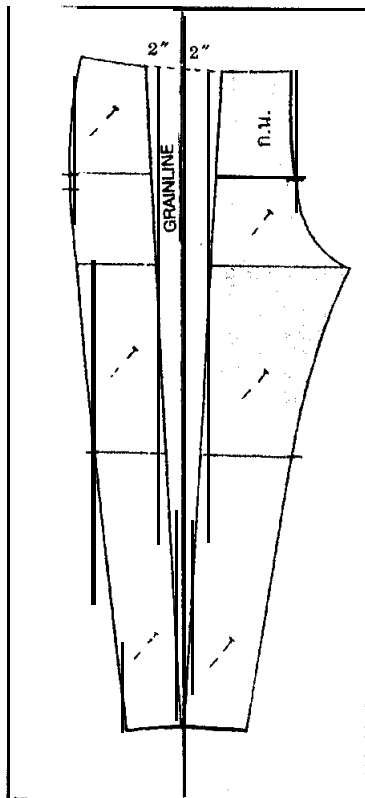
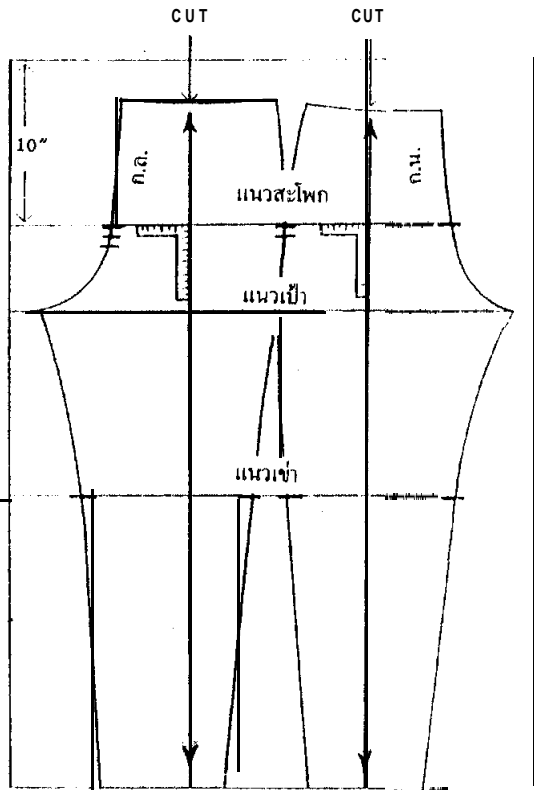

แบบที่ 8 กางเกงขาสั้นพับปลายขา

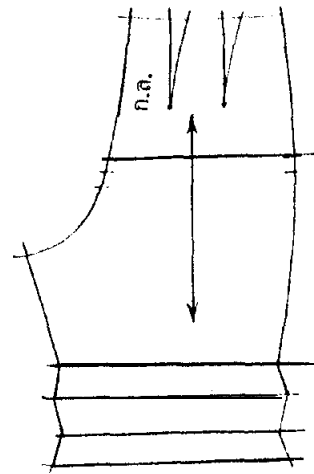
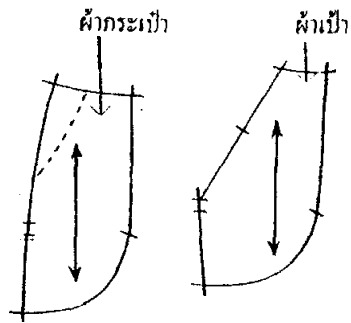
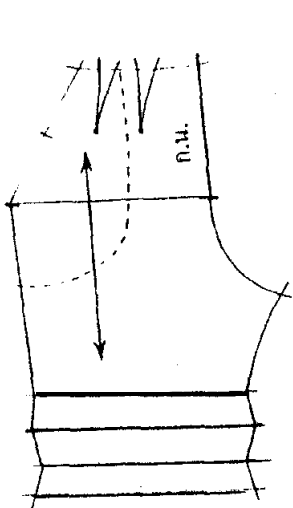
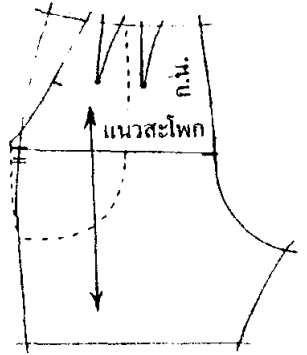
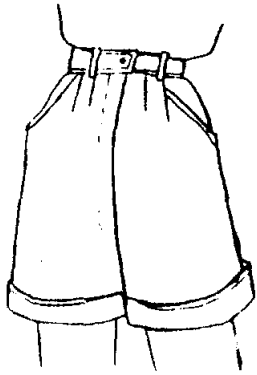

11

คำถามท้ายบทที่ 12

เมื่อเรียนจบบทเรียนนี้แล้ว นักศึกษาสามารถตอบคำถาม และปฏิบัติงานต่อไปนี้ได้

1. จงบอกชื่อและลักษณะของกางเกงแบบต่างๆ ได้ถูกต้อง
2. ให้นักศึกษาสร้างแบบกางเกงขายาวตามขนาดจริง 1 ตัว
3. จงแสดงวิธีแยกแบบกางเกงแบบต่างๆ อย่างน้อย 3 แบบ
4. ให้นักศึกษาเลือกแบบกางเกง และตัดเย็บให้สำเร็จเรียบร้อย และสามารถใส่ได้