

3

กำเนิดของชีวิต (The Origin of Life)

ปัญหาหรือข้อสงสัยที่ว่า ชีวิตมีจุดกำเนิดขึ้นมาในโลกนี้ได้อย่างไร เป็นปัญหาที่มนุษย์ได้ขบคิดและพยายามหาคำอธิบายตลอดมา นับตั้งแต่สมัยดึกดำบรรพ์จนกระทั่งถึงปัจจุบันนี้ และถึงแม้ว่าจะมีความก้าวหน้าทางวิทยาศาสตร์อยู่อย่างมากมาย แต่ก็ยังไม่มีข้ออธิบายใดที่จะถือเป็นอันยุติแน่นอน เป็นแต่เพียงการสันนิษฐานโดยนำหลักฐานต่าง ๆ มาประกอบสนับสนุนให้เชื่อได้มากขึ้นเท่านั้น ในยุคสมัยที่ผ่านมา มีนักปรัชญาและผู้สนใจในวิทยาการได้ให้ข้ออธิบายขึ้นในแง่มุมต่าง ๆ ตามความเจริญของอารยธรรม วัฒนธรรม และสังคมในสมัยนั้น ๆ ซึ่งพอจะประมวลได้เป็นลำดับมาดังต่อไปนี้

ในสมัยที่มนุษย์ยังมีความเชื่อในอิทธิปาฏิหาริย์ และในสมัยที่ศาสนามีอิทธิพลต่ออารยธรรมและสังคมมาก นักศาสนามักอ้างคัมภีร์ในศาสนาว่า ชีวิตต่าง ๆ นั้นเกิดมาจากการเสกสรรคร์ของพระผู้เป็นเจ้า และทรงเป็นผู้กำหนดควบคุมความเป็นไปของชีวิตเหล่านั้น ความเชื่อในทำนองนี้มีอยู่ในแทบทุกลัทธิศาสนา และเป็นความเชื่อที่ยังมีผู้เชื่อถือต่อมาเป็นเวลาหลายศตวรรษ หรือแม้แต่ในปัจจุบันก็ยังมีคนบางจำพวกเชื่อกันเช่นนั้น

ต่อมาเมื่อวิทยาการเจริญมากขึ้น มนุษย์ได้พิจารณาธรรมชาติอย่างพินิจพิเคราะห์ และมีเหตุผลมากขึ้นกว่าเดิม แนวความคิดเกี่ยวกับเรื่องกำเนิดของชีวิตจึงเปลี่ยนแปลงไป โดยในตอนแรกเกิดแนวความคิดในทางที่เชื่อว่า ชีวิตก่อกำเนิดมาจากสิ่งไม่มีชีวิตโดยมีการเปลี่ยนแปลงทีละเล็กทีละน้อย (spontaneous changes) ความเชื่อนี้มีนักปรัชญาและนักปราชญ์โบราณสนับสนุนอยู่มาก เช่น

Thales กล่าวว่า ชีวิตเกิดมาจากโคลนในทะเล โดยได้รับความร้อนหรือความอบอุ่นจากทะเลนั้น

Anaximander กับ *Xenophane* กล่าวว่า ชีวิตเกิดมาจากดินและน้ำ โดยเกิดขึ้นในน้ำ และมีแสงแดดเป็นองค์ประกอบ

Anaxagorus กล่าวว่า พืช สัตว์ และมนุษย์เกิดมาจากโคลนเลนบนพื้นโลก

Aristotle กล่าวว่า สิ่งมีชีวิตเกิดจากสารไม่มีชีวิตเมื่อประกอบกันขึ้นเป็นรูปร่างแล้ว จะมีวิญญาณเข้ามาสิงอยู่ วิญญาณนั้น ประกอบด้วยธาตุ ดิน น้ำ ลม ไฟ จากนั้นสิ่งมีชีวิต

อย่างง่าย ๆ ก็จะเปลี่ยนแปลงไปเป็นสิ่งมีชีวิตที่มีรูปร่างซับซ้อนยิ่งขึ้น บุคคลผู้นี้ได้ยกตัวอย่างประกอบ เช่น ไข่เดือนเกิดจากของบุดเน่าในดิน หิ่งห้อยและแมลงเกิดจากหยดน้ำค้าง ยุงและลูกน้ำเกิดจากน้ำ กุ้ง หอย กบ เกิดจากโคลน หนอนเกิดจากดินชื้น ส่วนมนุษย์นั้นเดิมมีรูปร่างเป็นตัวหนอนแล้วเปลี่ยนรูปร่างมาจนเป็นมนุษย์

Saint Augustine กล่าวว่า สิ่งมีชีวิตเกิดจากการที่พระเจ้าเป็นผู้เป็นเจ้าทรงสร้างจากอนินทรีย์สาร ในขณะที่ทรงสร้างโลก

Epicurus กล่าวว่า พืชและสัตว์เกิดมาจากดิน โดยมีดวงอาทิตย์ พายุ และฝน เป็นผู้ควบคุมความเชื่อและแนวคิดของนักปราชญ์โบราณเหล่านี้มีอิทธิพลต่อเนื่องมาจนถึงสมัยกลาง ก่อนยุคศัลยวิทยาการจะก้าวหน้า ผู้ที่ยังเชื่อว่าชีวิตเกิดมาจากสิ่งไม่มีชีวิตในยุคกลางนี้ ได้แก่

Paracelsus เชื่อว่า กบ ปลาไหล หนู เต่า เกิดมาจาก อากาศ น้ำ และไม้ผุเปื่อย

Jean Baptiste Van Helmont เชื่อว่าเหงื่อของมนุษย์จะทำให้เกิดสิ่งมีชีวิตได้ ได้ทำการทดลองโดยเอาเสื้อที่ชื้นเหงื่อใส่ลงในหม้อ แล้วใส่เมล็ดข้าวสาลีลงไปด้วย ต่อมาพบว่า มีหนูเกิดขึ้นในหม้อนั้น ทำให้เขาแน่ใจว่า สิ่งมีชีวิตนั้นเกิดมาจากสิ่งไม่มีชีวิตอย่างแน่นอน

ประมาณคริสต์ศตวรรษที่ 17 ซึ่งเป็นระยะที่วิทยาการแขนงต่าง ๆ ในยุโรปกำลังเจริญรุ่งเรืองอย่างยิ่ง วิทยาศาสตร์เปลี่ยนแนวจากแบบพรรณนามาเป็นแบบที่มีการทดลอง ประกอบเหตุผลการอธิบาย ประกอบกับมีการค้นพบเครื่องมือและอุปกรณ์เพื่อการศึกษาปรากฏการณ์ต่าง ๆ ขึ้นอย่างมากมาย ทำให้ความเชื่อที่ว่าสิ่งมีชีวิตมีกำเนิดมาจากสิ่งไม่มีชีวิตนั้นเริ่มเปลี่ยนแปลงไป แต่ก็ยังมีบุคคลบางกลุ่มยังยึดมั่นอยู่ในความเชื่อเดิมนั้น เหตุผลของนักวิทยาศาสตร์ในยุคนี้จึงมีการโต้แย้งกันเสมอ เช่น

Francesco Redi (ค.ศ. 1626-1697) เป็นผู้พิสูจน์ว่าสิ่งมีชีวิตไม่ได้เกิดมาจากสิ่งไม่มีชีวิต เขาทำการทดลองโดยเอาเนื้อใส่ลงในขวดปากกว้าง 3 ใบ ซึ่งใบที่หนึ่งเปิดฝา ใบที่สองปิดปากขวดด้วยผ้ากรอง และใบที่สามปิดจุกสนิท ตั้งทิ้งไว้จนเนื้อในขวดทั้งสามใบนั้นเน่า ปรากฏว่าขวดใบที่หนึ่งมีแมลงวันลงไปตอมเนื้อแล้วต่อมาเกิดตัวหนอนได้บนก้อนเนื้อ ขวดใบที่สองมีแมลงวันไปไชบนผ้าแล้วพีกออกมาเป็นตัวหนอนบนผ้า ส่วนขวดใบที่สามนั้นไม่มีตัวหนอนเลย Redi จึงสรุปว่าตัวหนอนเกิดมาจากไข่ของแมลงวัน เนื้อเน่าเป็นเพียงแหล่งที่ช่วยให้แมลงวันมาวางไข่เท่านั้น แต่ผลการทดลองนี้ไม่มีผู้ใดยอมรับว่าถูกต้อง

ในระบะนั้น *Antony Van Leeuwenhoek* (ค.ศ. 1632-1723) ได้ประดิษฐ์กล้องจุลทรรศน์ขึ้นได้ ใช้ส่องขยายดูสิ่งต่าง ๆ พบว่ามีสิ่งมีชีวิตเล็ก ๆ ปนอยู่ในนั้นเป็นจำนวนมากทำให้คนเป็นจำนวนมากเชื่อกันว่าสิ่งมีชีวิตนั้นเกิดขึ้นมาได้เองจากสิ่งไม่มีชีวิตอย่างแน่นอน

John Tuherville Needham (ค.ศ. 1713-1781) ได้ทดลองต้มน้ำซุปลใส่ถ้วยแก้วเล็ก ๆ แล้ว ปิดจุกไว้ ต่อมาเมื่อมีสิ่งมีชีวิตเล็ก ๆ เกิดขึ้นมากมาย จึงสรุปว่าสิ่งมีชีวิตเล็ก ๆ ที่เกิดขึ้นนั้นเป็น สิ่งที่เกิดขึ้นจากน้ำซุปลและเป็นตัวรับช่วง “พลังชีวิต” จากน้ำซุปลนั้น (ในสมัยนั้นนักปรัชญามี ความเชื่อว่า พืชและสัตว์จะมีวิญญาณและมีพลังชีวิต (Vital force) อยู่ พลังชีวิตนี้สามารถถ่ายทอด แก่กันได้)

Lazzaro Spallanzani (ค.ศ. 1729-1799) ได้คัดค้านความเห็นของ Needham โดยทดลอง ต้มซุปลโดยใช้อุณหภูมิสูงและใช้เวลานาน แล้วหลอมปากขวดแก้วให้ปิดสนิทอากาศผ่านเข้าไม่ได้ เมื่อทิ้งไว้เป็นเวลานานก็ไม่ปรากฏว่ามีสิ่งมีชีวิตใด ๆ เกิดขึ้น ในเรื่องนี้ Needham คำนว่ การต้มนาน ๆ จะทำให้ความร้อนไปทำลายพลังชีวิต พร้อมกันนั้นมีการกล่าวโจมตีว่าไม่ถูกต้อง จนเป็นเหตุให้ไม่มีผู้ยอมรับผลงานของ Spallanzani จนถึงกลางศตวรรษที่ 19

Louise Pasteur (ค.ศ. 1822-1895) ได้ทำการทดลองและย้ำว่า สิ่งมีชีวิตจะต้องเกิดจาก สิ่งมีชีวิต ในอากาศทั่วไปนั้นจะมีสิ่งมีชีวิตเล็ก ๆ หรือจุลินทรีย์ลอยปะปนอยู่ การเนาของเนื้อหรือ ของน้ำซุปล เกิดจากการทำงานของจุลินทรีย์เหล่านี้ ถ้าป้องกันหรือทำลายจุลินทรีย์เสียก่อน น้ำซุปลหรือเนื้อจะไม่เสียหายบูดเน่าเลย

John Tyndall (ค.ศ. 1820-1893) ได้ย้ำความคิดของ Pasteur ว่า จุลินทรีย์สามารถสร้าง สปอร์ (spore) ซึ่งทำหน้าที่เป็นหน่วยขยายพันธุ์ได้ สปอร์นี้ทนทานต่อความร้อนและความ แห้งแล้งมาก และเมื่อสภาพแวดล้อมเหมาะสมจะเจริญแพร่พันธุ์อย่างรวดเร็ว

แม้ว่าแนวความคิดของนักวิทยาศาสตร์ในสมัยกลางนี้จะมีความโน้มเอียงว่าชีวิตจะต้องเกิด มาจากสิ่งมีชีวิตรุ่นก่อน ๆ แล้ว แต่ก็ยังไม่มีผู้ใดให้คำอธิบายได้อย่างชัดเจนว่าจุดกำเนิดของ ชีวิตนั้นเกิดขึ้นได้อย่างไร

มีนักปรัชญาอีกกลุ่มหนึ่งมีความคิดเห็นว่า ชีวิตนั้นเป็นสิ่งที่ไม่มีที่สิ้นสุด กำเนิดของชีวิต นั้นมีมาพร้อมกับการเกิดของเอกภพ ในปี ค.ศ. 1865 *Richter* ได้ตั้งทฤษฎีชื่อ Cosmazoan Theory กล่าวว่า ชีวิตแรกบนพื้นพิภพนั้นมาจากดาวดวงอื่น สิ่งมีชีวิตนั้นลอยมาในรูปของสปอร์ ซึ่งมีขนาดเล็ก และทนต่อสภาวะที่ไม่เหมาะสมได้อย่างดี สปอร์นี้มาสู่โลกได้พร้อมกับสะเก็ดดาว หรืออุกกาบาต เมื่อมาถึงโลกในเวลาพอดีที่สิ่งแวดล้อมขณะนั้นเหมาะสมแก่การเจริญชีวิต จึงได้ ขยายพันธุ์และมีวิวัฒนาการมาเป็นสิ่งมีชีวิตชนิดต่าง ๆ จนปัจจุบันนี้

ใน ค.ศ. 1903 *Svante Arrhenius* ได้กล่าวเสริมว่าสปอร์ของชีวิตนั้นอาจผ่านจากดาวดวงอื่น มายังโลกได้ โดยใช้ความเร็วชั่วโมเมนต์ 360,000 กิโลเมตร

มีผู้กล่าวค้านทฤษฎีทั้งสองนี้ว่า ในจักรวาลนั้นมีความเย็นจัด แห้งแล้งจัด ทั้งยังมีรังสีที่เป็นอันตรายต่าง ๆ อีกมากมายไม่มีทางเป็นไปได้ที่สปอร์นั้นจะทนทานรอดมาถึงพื้นพิภพได้นอกจากนี้ทฤษฎีทั้งสองนี้ก็ยังไม่ได้อธิบายว่าชีวิตนั้นมีจุดเริ่มต้นอย่างไร

ในเวลาต่อมานักวิทยาศาสตร์เริ่มสนใจและมีความรู้ในเรื่องราวทางชีวเคมี และอินทรีย์เคมีมากขึ้น ทำให้แนวความคิดเกี่ยวกับเรื่องกำเนิดของชีวิตเปลี่ยนแปลงไปจากเดิม

Edvard Pflüger (1829-1910) กล่าวว่า ชีวิตแรกเริ่มนั้นเกิดจากธาตุต่าง ๆ มาทำปฏิกิริยาเคมีกันในขณะโลกยังร้อนอยู่ ทำให้เกิดเป็นสารอินทรีย์ แล้วเป็นสิ่งมีชีวิตในที่สุด

ในปี ค.ศ. 1925 *Bailey* สามารถสังเคราะห์น้ำตาลจากสารอินทรีย์ จึงสรุปว่า สิ่งมีชีวิตเกิดจากสิ่งไม่มีชีวิตได้โดยการผสมอย่างเหมาะสม

J.B.S. Haldane, R. Beutner และ *A. I. Oparin* กล่าวไว้ในปี ค.ศ. 1924, 1929 และ 1936 ตามลำดับในทำนองเดียวกันว่า สิ่งมีชีวิตประกอบขึ้นด้วยสารอินทรีย์ ซึ่งต้องมีธาตุคาร์บอน ไนโตรเจน ไฮโดรเจน และออกซิเจนประกอบอยู่ทำให้เชื่อว่า โลกในสมัยแรกในขณะหนึ่งนั้นจะมีภาวะเหมาะสมที่จะทำให้ธาตุทั้ง 4 ชนิดนี้มาประกอบกันได้ แล้วกลายเป็นสารส่วนหนึ่งของสิ่งมีชีวิต

ในปี ค.ศ. 1930 และในปี ค.ศ. 1953 *Harold C. Urey* กับ *Stanley L. Miller* ได้ทำการทดลองเพื่อพิสูจน์ว่าสารอินทรีย์เกิดจากสารอนินทรีย์ โดยเอาไอน้ำ แอมโมเนีย มีเทน และไฮโดรเจนมารวมกัน โดยใช้กระแสไฟฟ้าช่วย ทำให้ได้สารอินทรีย์ประเภทโปรตีนขึ้นมา

ค.ศ. 1955 *Blum* ได้ให้เหตุผลในทางประนีประนอมว่า ชีวิตแรกเริ่มอาจเกิดแบบ spontaneous generation ได้ แต่จะเกิดในช่วงระยะเวลาอันสั้น เมื่อประมาณไม่ต่ำกว่า 3,000 ล้านปีมาแล้ว เมื่อชีวิตแรกเริ่มเกิดขึ้นมาแล้ว สภาวะที่อำนวยให้เกิดชีวิตนั้นก็ไม่มีอีก ส่วนชีวิตนั้นก็มิวิวัฒนาการสืบต่อกันต่อมาเป็นสิ่งมีชีวิตชั้นต่ำ

ค.ศ. 1957 *Sidney W. Fox* ได้ทดลองเอากรดอะมิโน (ซึ่งเป็นสารอินทรีย์) มาทำปฏิกิริยาเคมีรวมกัน ได้สารใหม่มีสภาพคล้ายโปรตีนในสัตว์

ค.ศ. 1961 *Dr. Melvin Calvin* ได้ทำการทดลองคล้ายกับ *Stanley L. Miller* แต่ผ่านรังสีแกมมาเข้าไป ปรากฏว่าได้สารประกอบหลายชนิดที่พบในสิ่งมีชีวิต นอกจากนั้นยังได้สารที่ทำหน้าที่สะสมพลังงานในสิ่งมีชีวิตอีกด้วย จึงลงความเห็นว่ายินทรีย์สาร (รวมไปถึงชีวิต) อาจเกิดจากอนินทรีย์สารได้ถ้ามีพลังงานและสิ่งแวดล้อมที่เหมาะสมที่จะทำให้เกิดได้

ด้วยความก้าวหน้าของวิทยาศาสตร์ในแขนงต่าง ๆ ทั้งทางธรณีวิทยา ฟิสิกส์ เคมี และชีววิทยา เมื่อประมวลความรู้เหล่านี้เข้าหากันแล้ว อาจสันนิษฐานการกำเนิดของชีวิต

เริ่มแรกได้ว่า สิ่งมีชีวิตเริ่มแรกนั้นเกิดจากการรวมตัวของสารอนินทรีย์ในปริมาณและสภาพการณ์ที่เหมาะสมยิ่ง และสภาพการณ์นั้นเกิดขึ้นเพียงครั้งเดียว ประมาณ 2,000 ล้านปีมาแล้ว เมื่อชีวิตแรกเริ่มเกิดขึ้นแล้ว ต่อมาจะมีวิวัฒนาการที่ละน้อย ๆ ในช่วงระยะเวลาที่ผ่านมานับล้าน ๆ ปี จนกลายเป็นสิ่งมีชีวิตชนิดต่าง ๆ ตามหลักของวิวัฒนาการ ซึ่งจะได้กล่าวไว้ในหัวข้อวิวัฒนาการ

ลำดับขั้นของการกำเนิดของชีวิต (Evolution of Life)

ดังได้ทราบกันในปัจจุบันแล้วว่า สิ่งมีชีวิตทั้งหลายมีองค์ประกอบชั้นมูลฐานเป็นธาตุทางเคมีทั้งสิ้น นอกจากนั้นยังมีการยืนยันว่า โลกในยุคก่อนที่จะมีชีวิตเกิดขึ้นนั้น จะมีแต่ธาตุและสารเคมีในรูปของอะตอมเท่านั้น ดังนั้นเรื่องราวเกี่ยวกับการกำเนิดของชีวิตหน่วยแรกของโลก จึงเป็นเรื่องราวที่จะลำดับให้ทราบว่า ธาตุหรือสารเคมีในระดับอะตอมนั้นมาประกอบกันขึ้นเป็นชีวิตได้อย่างไร

เพื่อที่จะให้ความเข้าใจในเรื่องจุดกำเนิดของชีวิตเริ่มแรกกระจำงชัดขึ้น นักชีวเคมีจะได้อธิบายเรื่องราวหรือวิวัฒนาการของโลกตั้งแต่เริ่มก่อตัวขึ้นในระบบสุริยะเสียก่อน วิวัฒนาการของโลกตั้งแต่สมัยแรกเริ่มเป็นต้นมาจนถึงระยะที่ชีวิตเริ่มอุบัตินั้น อาจแยกกล่าวได้เป็นสองระยะคือ

· ระยะที่เป็นวิวัฒนาการทางเคมี (Chemical evolution)

· ระยะที่เป็นวิวัฒนาการทางชีวภาพ (Biological evolution)

3.1 วิวัฒนาการทางเคมี (Chemical Evolution)

จากการคาดคำนวณโดยอาศัยหลักการทางวิทยาศาสตร์เชื่อกันว่า โลกมีอายุประมาณ 4,500 5,000 ล้านปี ลักษณะของโลกในระยะก่อนเกิดนั้น เป็นกลุ่มก๊าซซึ่งประกอบขึ้นด้วย อะตอมของไฮโดรเจน (H) ออกซิเจน (O) ไนโตรเจน (N) และคาร์บอน (C) นอกจากนั้นก็มีอะตอมของธาตุอื่น ๆ ทั้งที่เป็นโลหะและอโลหะ อะตอมของธาตุแต่ละชนิดจะมีน้ำหนักต่างกัน เมื่ออุณหภูมิของกลุ่มก๊าซนั้นเริ่มลดลง อนุภาคหรืออะตอมจะมารวมกันเข้าเป็นโมเลกุล ทำให้กลุ่มก๊าซนั้นจะจับตัวแน่นมากขึ้น ในระยะนี้ถ้าอะตอมหรือโมเลกุลใดมีน้ำหนักมาก เช่น อะตอมหรือโมเลกุลของธาตุเหล็ก นิกเกิล เงิน ก็จะจมเข้าสู่ชั้นในของกลุ่มก๊าซ อะตอมหรือโมเลกุลของธาตุที่มีน้ำหนักปานกลาง จะประกอบกันเป็นชั้นกลาง เช่น อะตอมของธาตุซิลิคอน อลูมิเนียม ส่วนอะตอมหรือโมเลกุลที่มีน้ำหนักเบา เช่น ไฮโดรเจน ออกซิเจน ไนโตรเจน และคาร์บอน จะปกคลุมอยู่ที่บริเวณผิวนอก ต่อมาเมื่อกลุ่มก๊าซนั้นได้รับความเย็นจากห้วงอวกาศ จะทำให้กลุ่มก๊าซนั้น

อัดตัวแน่นมากขึ้น และอุณหภูมิลดลงทีละน้อย ๆ จนสามารถทำให้อะตอมต่าง ๆ เริ่มมีปฏิกิริยาทางเคมีต่อกัน กลุ่มก๊าซจึงเริ่มเปลี่ยนสถานะมาเป็นของแข็ง และก่อตัวขึ้นเป็นโลก และนับได้ว่าระยะนี้เป็นระยะเริ่มต้นของวิวัฒนาการทางเคมีของโลก

ในขณะที่โลกเริ่มมีอุณหภูมิลดลง สภาพของอะตอมที่แตกตัวอยู่อย่างอิสระจะหมดไปด้วย และเริ่มทำปฏิกิริยากับอะตอมอื่นเป็นโมเลกุลมากขึ้น การรวมตัวเป็นโมเลกุลนี้จะเพิ่มมากขึ้น และมีสภาพเป็นโมเลกุลขนาดใหญ่ขึ้นเรื่อย ๆ สภาพการณ์ดังกล่าวนี้ใช้เวลานับเป็นล้านปี

ระยะที่เป็นวิวัฒนาการทางเคมีของโลก อาจแบ่งลำดับออกได้เป็นสี่ระยะที่แตกต่างกันตามลำดับ คือ

ระยะที่ 1 เมื่ออุณหภูมิลดลงจนอำนวยให้เกิดปฏิกิริยาทางเคมีขึ้นได้แล้ว อะตอมของธาตุเบา ๆ ซึ่งปกคลุมผิวโลกอยู่จะทำปฏิกิริยาต่อกัน เกิดเป็นสารประกอบทางเคมีขึ้นมาโดยอะตอมของธาตุไฮโดรเจนซึ่งเป็นอะตอมที่ว่องไวในการทำปฏิกิริยามากที่สุด

เมื่อทำปฏิกิริยากับอะตอมของออกซิเจน ได้เป็นไอน้ำ



เมื่อทำปฏิกิริยากับอะตอมของไนโตรเจน ได้เป็นก๊าซแอมโมเนีย

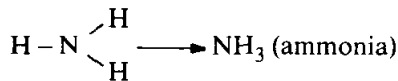

เมื่อทำปฏิกิริยากับอะตอมของคาร์บอน ได้เป็นก๊าซมีเทน

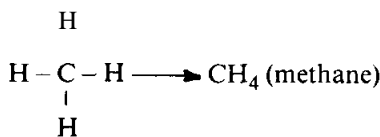

ไอน้ำและก๊าซต่าง ๆ เหล่านี้จะปกคลุมและเป็นบรรยากาศของโลกในระยะนั้น

จากหลักฐานทางดาราศาสตร์ ฟิสิกส์ ธรณีวิทยา และเคมี นักวิทยาศาสตร์เชื่อว่าโลกในระยะนั้นอาจมีสภาพการณ์เช่นที่ว่่านี้จริง โดยการศึกษาดาวเคราะห์ต่าง ๆ พบว่าในดาวพฤหัสบดียังมีไอน้ำ ก๊าซแอมโมเนีย และก๊าซมีเทน อยู่ในสภาพที่เป็นแก๊สน้ำแข็งปรากฏอยู่จนทุกวันนี้

เมื่อโลกลดอุณหภูมิลงเรื่อย ๆ ใอน้ำเมื่อได้รับความเย็น จะจับตัวเป็นกลุ่มก้อนเมฆ มีความหนาแน่นเป็นร้อย ๆ ไมล์ เมื่อถูกความเย็นในเบื้องสูงก็จะกลั่นตัวเป็นฝนตกลงสู่พื้นโลก แต่เมื่อตกกระทบพื้นผิวโลกซึ่งยังร้อนระอุอยู่ ก็จะระเหยเป็นไอลอยกลับขึ้นสู่บรรยากาศใหม่ แล้วกลายเป็นฝนตกลงมาอีก วนเวียนอยู่เช่นนี้นับเป็นศตวรรษหรือเป็นพัน ๆ ปี ในที่สุดความเย็นของน้ำฝนจะทำให้ผิวโลกเย็นลงทีละน้อย ๆ จนหยดน้ำสามารถคงสภาพเป็นของเหลวอยู่บนพื้นโลกได้ เมื่อฝนตกลงมาบ่อยครั้งขึ้นในที่สุดก็จะไหลมารวมลงสู่ที่ต่ำ เกิดเป็นแหล่งลุ่มน้ำ ลำธาร แม่น้ำ ทะเล และมหาสมุทรขึ้น

ห้วงน้ำระยะแรกจะมีก๊าซแอมโมเนีย และก๊าซมีเทนละลายปนอยู่ในเวลาต่อมาเมื่อน้ำไหลผ่านผิวโลก ทำให้เกิดการชะและกัดกร่อนพัดพาเอาแร่ธาตุและเกลือแร่ต่าง ๆ มาสะสมไว้ด้วยกัน นอกจากนั้นแรงกระทำของกระแส น้ำและเกลียวคลื่นที่มีต่อชายฝั่งจะช่วยให้แร่ธาตุต่าง ๆ ถูกกัดเซาะลงมาเพิ่มพูนอยู่ในห้วงน้ำมากขึ้น จึงทำให้แหล่งน้ำนั้นเริ่มมีความเค็มขึ้นทีละน้อย ๆ ดังนั้นอาจกล่าวได้ว่าแหล่งน้ำนั้นเป็นที่รวมของวัตถุธาตุต่าง ๆ ที่จะประกอบกันขึ้นเป็นชีวิตแรกได้

ระยะที่ 2 เป็นระยะที่เริ่มเกิดสารประกอบอินทรีย์ (สารอินทรีย์หรืออินทรีย์สารเป็นสารประกอบทางเคมีที่มีอะตอมของธาตุคาร์บอนเป็นองค์ประกอบที่สำคัญ)

คุณสมบัติและความสามารถโดยทั่วไปของอะตอมของธาตุคาร์บอน เป็นธาตุที่มีความสามารถที่จะเข้าทำปฏิกิริยาทางเคมีกับอะตอมของธาตุอื่น ๆ ได้ง่าย ยิ่งไปกว่านั้นสารประกอบของคาร์บอนมีความสามารถที่จะเชื่อมต่อกันได้อย่างไม่มีขีดจำกัด การเชื่อมต่อของอะตอมของธาตุคาร์บอนนั้นอาจเชื่อมต่อเป็นแนวยาวหรือเป็นวงบรรจบกันได้

ทะเลและมหาสมุทรในระยะเริ่มแรกนั้นจะมีสารประกอบคาร์บอนหรือสารอินทรีย์ชนิดมีเทนเป็นจำนวนมาก มีเทนนั้นจะไปทำปฏิกิริยาเคมีกับโมเลกุลของมีเทน น้ำ แอมโมเนีย หรือไปทำปฏิกิริยาเคมีกับอะตอมหรือโมเลกุลของธาตุหรือสารประกอบอื่น ๆ เกิดเป็นสารประกอบใหม่ขึ้นมาซึ่งแบ่งออกได้เป็น 6 ประเภทใหญ่ ๆ คือ

- | | |
|-----------------------------|----------------------------|
| (1) น้ำตาล (sugar) | (2) กลีเซอริน (glycerin) |
| (3) กรดไขมัน (fatty acid) | (4) กรดอะมิโน (amino acid) |
| (5) ไพริมิดีน (pyrimidines) | (6) พิวรีน (purines) |

สารอินทรีย์แต่ละชนิดนี้มีสูตรโครงสร้าง คือ

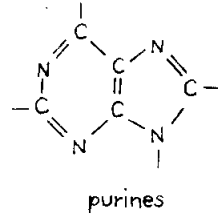
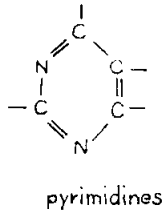
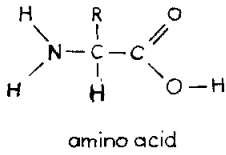
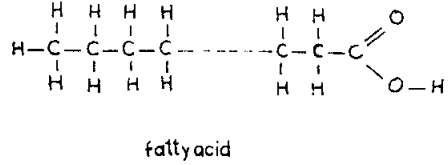
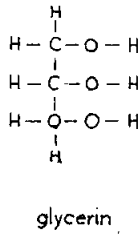
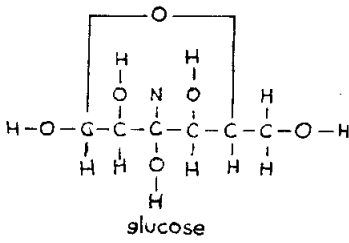

ภาพ 3-1 แสดงสูตรโครงสร้างของสารอินทรีย์ทั้งหมด

โมเลกุลของน้ำตาลประกอบด้วยอะตอมของธาตุไฮโดรเจน ออกซิเจน และคาร์บอน สารประกอบประเภทน้ำตาลนั้นเป็นส่วนหนึ่งของอินทรีย์สารพวกคาร์โบไฮเดรต (carbohydrate)

กลีเซอริน (glycerin) เป็นสารอินทรีย์ที่คล้ายกับคาร์โบไฮเดรต คือ ประกอบด้วยอะตอมของธาตุไฮโดรเจน ออกซิเจน และคาร์บอนซึ่งปรกติจะมีอยู่ 3 อะตอม

กรดไขมัน (fatty acid) นอกจากจะมีอะตอมของธาตุไฮโดรเจน และออกซิเจนแล้ว ยังมีอะตอมของธาตุคาร์บอนอยู่ตั้งแต่ 2-20 อะตอม

กรดอะมิโน (amino acid) เป็นสารประกอบอินทรีย์ที่มีอะตอมของไนโตรเจนเพิ่มไปจากไฮโดรเจน ออกซิเจน และคาร์บอน โดยอะตอมของไนโตรเจนจะจับกับอะตอมของไฮโดรเจนเป็นหมู่อะมิโน (amino group-NH₂) นอกจากนั้น จำนวนอะตอมของคาร์บอนยังมีได้ในจำนวนต่าง ๆ กัน และการเกาะเกี่ยวของอะตอมของคาร์บอนอาจจะเป็นเส้นตรง หรือเป็นวงบรรจบก็ได้

ไพริมิดีน (pyrimidine) กับ พิวรีน (purine) เป็นอินทรีย์สารที่มีสูตรโครงสร้างชนิดเป็นวงบรรจบ โดยไพริมิดีนเป็นวงเดี่ยว และพิวรีนเป็นวงคู่

ในการประกอบกันขึ้นเป็นอินทรีย์สารทั้ง 6 ชนิดนี้ จะต้องมียพลังงานเข้าไปเกี่ยวข้องกับแหล่งที่จ่ายพลังงานให้แก่ขบวนการปฏิกิริยานี้มี 2 แหล่ง แหล่งแรกคือ ดวงอาทิตย์ แม้ว่าชั้นของหมอกเมฆที่หนาทึบจะบังกันแสงแดดไม่ให้ส่องถึงพื้นโลกได้ก็ตาม แต่รังสีต่าง ๆ จากดวงอาทิตย์ เช่น รังสีอัลตราไวโอเล็ต (ultraviolet) รังสีเอ็กซ์ (X-ray) และรังสีซึ่งมีอำนาจทะลุทะลวงสูงชนิดต่าง ๆ ก็สามารถจะพุ่งผ่านมานั้นลงมาได้

แหล่งพลังงานแหล่งที่สอง ได้แก่พลังงานที่ได้จากปรากฏการณ์ ฟ้าแลบ ฟ้าผ่า และประจุไฟฟ้าซึ่งอยู่ในกลุ่มของเมฆหมอกที่ปกคลุมเป็นบรรยากาศของโลกในยุคนั้น

พลังงานจากแหล่งทั้งสองนี้จะช่วยให้ก๊าซและสารต่าง ๆ มารวมกันเป็นอินทรีย์สารได้ในเรื่องของการรวมตัวของอนินทรีย์สารแล้วเกิดอินทรีย์สารนี้ มีนักวิทยาศาสตร์หลายท่าน เช่น A.I.Oparin, Harold C. Urey และ Stanley L. Miller ได้ทำการทดลองพิสูจน์และได้ผลการทดลองสนับสนุนความเชื่อนี้

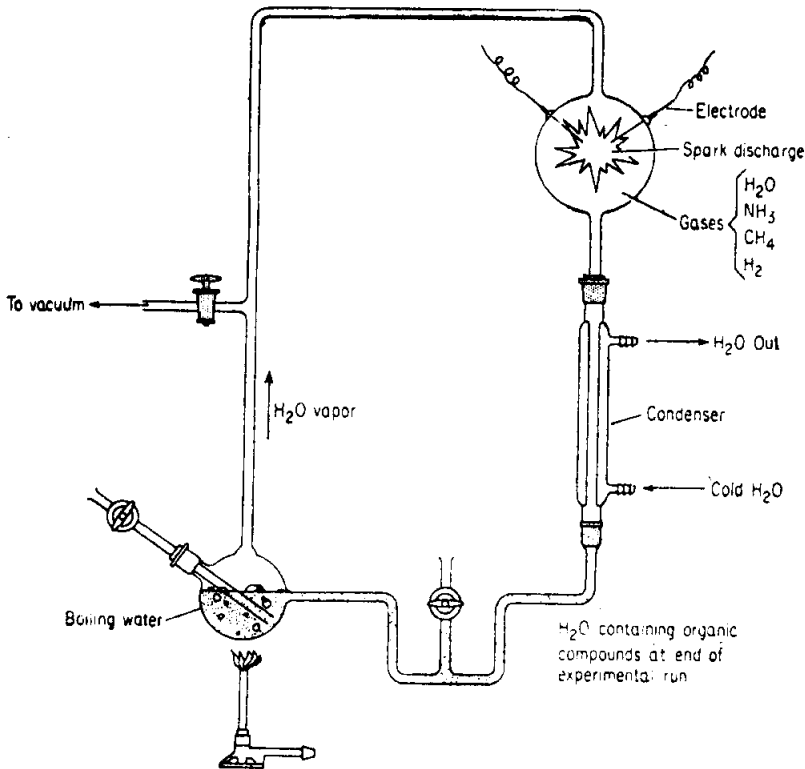

ภาพ 3-2 แสดงการทดลองของ Stanley L. Miller

จึงอาจสรุปได้ว่า จากการได้รับพลังงานจากแหล่งต่าง ๆ ทั้งจากภายนอกและภายใน บรรยากาศที่ห่มห่อโลกอยู่นั้น ทำให้สารอินทรีย์ต่าง ๆ ที่สะสมอยู่ในแหล่งน้ำบนพื้นโลก รวมตัวกันขึ้นเป็นสารประกอบอินทรีย์ และสารอินทรีย์เหล่านี้จะเกิดสะสมมากขึ้นเรื่อย ๆ สารอินทรีย์ที่เกิดขึ้นในระยะแรก ๆ นี้ ยังไม่มีความซับซ้อนในองค์ประกอบมากมายนักแต่ถึงกระนั้นก็ตาม การที่มีอินทรีย์สารสะสมอยู่เช่นนี้ เป็นหนทางที่จะนำไปสู่การเปลี่ยนแปลงให้เกิดชีวิตขึ้นมาได้

ระยะที่ 3 ในระยะนี้โลกทั้งในส่วนที่เป็นพื้นดินและแหล่งน้ำยังมีอุณหภูมิสูงอยู่ อุณหภูมินี้อำนวยให้เกิดปฏิกิริยาการรวมตัวของอินทรีย์สารทั้ง 6 ชนิดนั้น กล่าวคือ

โมเลกุลของน้ำตาลจะรวมกันเองเข้าเป็นโมเลกุลใหญ่ เรียกว่า polysaccharide ซึ่งมีคุณสมบัติต่าง ๆ กัน คือ กลายเป็นแป้ง (starch) cellulose และ glycogen แต่สารเหล่านี้ก็ยังจัดเป็นคาร์โบไฮเดรตเช่นเดียวกัน

กลีเซอรินรวมตัวกับกรดไขมัน เกิดเป็นไขมัน (fats)

กรดอะมิโนรวมตัวกัน เกิดเป็นโปรตีน (protein) แต่เนื่องด้วยกรดอะมิโนมีสูตรโครงสร้างต่าง ๆ กันประมาณ 24 ชนิด จึงทำให้โปรตีนมีอยู่มากมายหลายชนิดและมีความซับซ้อนของโครงสร้างต่างกันไปด้วย นอกจากนั้น โปรตีนบางชนิดยังมีความสามารถที่จะไปเร่งให้ปฏิกิริยาเคมีเกิดเร็วขึ้นโปรตีนชนิดนี้เรียกว่าเอนไซม์ (enzyme)

ส่วนสารอินทรีย์ประเภทไพริมิดีนและพิวรีนนั้นจะเข้าไปรวมกับน้ำตาลและสารประกอบอินทรีย์ที่มีอยู่ในน้ำ คือ สารฟอสเฟต (phosphate) ได้เป็นสารใหม่ เรียกว่า ไพริมิดีนซุกคาร์ฟอสเฟต (pyrimidine-sugar-phosphate) แต่ทั้งสองชนิดนี้อาจเรียกชื่อรวม ๆ ว่า นิวคลีโอไทด์ (nucleotide) และในลำดับต่อมา นิวคลีโอไทด์เหล่านี้จะมารวมตัวทำให้โมเลกุลมีขนาดใหญ่ขึ้นกว่าเดิมอีก เรียกสารที่ได้ชื่อว่า กรดนิวคลีอิก (nucleic acid)

อาจสรุปเหตุการณ์ความเปลี่ยนแปลงทางเคมีที่เกิดในระยะที่สามนี้เป็นไดอะแกรมได้ดังนี้

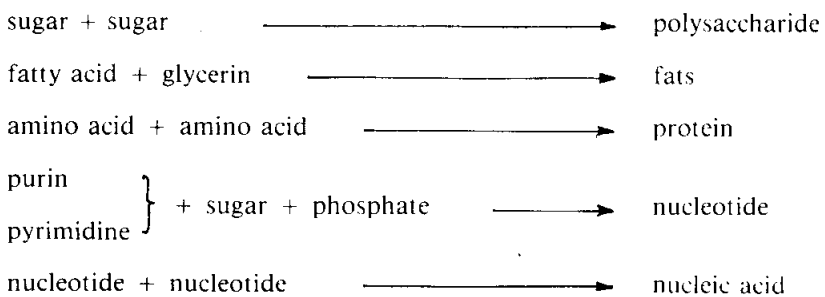

ระยะที่ 4 เป็นระยะที่สารอินทรีย์เชิงซ้อนต่าง ๆ เกิดขบวนการสังเคราะห์ทางเคมีต่อไป ได้สารอินทรีย์โมเลกุลใหญ่ชนิดใหม่ต่อไปเรื่อย ๆ ในบรรดาสารอินทรีย์โมเลกุลใหญ่เหล่านี้มีสารที่สำคัญชนิดหนึ่งซึ่งเกิดจากการรวมตัวระหว่างโปรตีนกับกรดนิวคลีอิก สารนี้เรียกว่า นิวคลีโอโปรตีน (nucleoprotein) ได้เกิดคุณสมบัติใหม่ขึ้นมา อันนับได้ว่าเป็นคุณสมบัติที่สำคัญยิ่ง คือ มีความสามารถที่จะสร้างโมเลกุลใหม่ให้มีลักษณะเหมือนโมเลกุลเดิมได้ คุณสมบัตินี้คือคุณสมบัติของการสืบพันธุ์หรือทวีจำนวน

แม้ว่าการทวีจำนวนในระยะแรก ๆ นั้น โมเลกุลที่เกิดใหม่ไม่ได้เป็นชิ้นส่วนที่มาจากโมเลกุลเดิม แต่โมเลกุลเดิมก็ทำหน้าที่เป็น “หุ่น” หรือ “แบบพิมพ์” ที่จะทำให้เกิดโมเลกุลใหม่ขึ้นมาในลักษณะที่เหมือนโมเลกุลเดิมทุกประการ

วิธีการทวีจำนวนของนิวคลีโอโปรตีน เกิดขึ้นโดยองค์ประกอบย่อยของโมเลกุล เช่น น้ำตาล กรดอะมิโน พิวรีน ไพริมิดีน และหมู่ธาตุฟอสเฟต ซึ่งมีอยู่อย่างอุดมสมบูรณ์ในทะเล จะเข้ามาจับคู่กับสารที่เหมือนกันในนิวคลีโอโปรตีนโมเลกุลเดิมจนครบถ้วน ในเวลาต่อมาสารใหม่ที่มาจับคู่กันนั้นจะเชื่อมต่อกันเอง เกิดเป็นนิวคลีโอโปรตีนโมเลกุลใหม่ แล้วจึงแยกตัวออกจากโมเลกุลเดิม

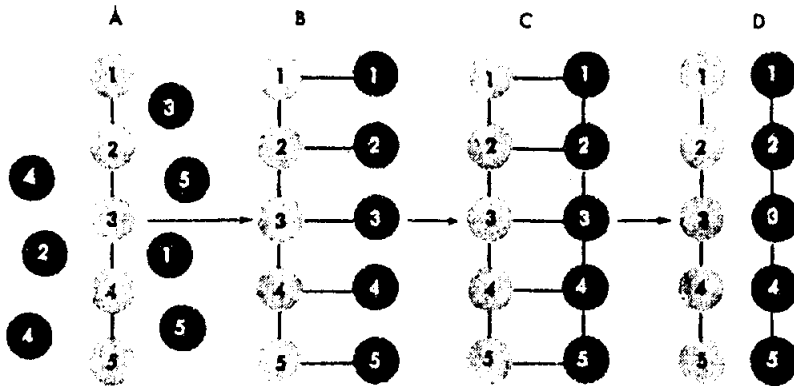

- สมมติให้
- ① แทน โมเลกุลของ น้ำตาล
 - ② แทน โมเลกุลของ กรดอะมิโน
 - ③ แทน โมเลกุลของ พิวรีน
 - ④ แทน โมเลกุลของ ไพริมิดีน
 - ⑤ แทน หมู่อะตอม ฟอสเฟต

ภาพ 3-3 แสดงวิธีการทวีจำนวนของนิวคลีโอโปรตีน

โมเลกุลของสารอินทรีย์ทั้ง 5 ชนิดนี้ นอกจากจะทำหน้าที่เป็นองค์ประกอบของนิวคลีโอ-
โปรตีนแล้วยังทำหน้าที่เสมือนหนึ่งเป็นแหล่งอาหารของนิวคลีโอโปรตีนด้วย ดังนั้นเมื่อโมเลกุล
เหล่านี้ถูกนำมาสร้างเป็นนิวคลีโอโปรตีนมากขึ้น จึงทำให้ปริมาณของสารที่ทำหน้าที่เป็นอาหาร
ลดน้อยลงทุกที ๆ

การสร้างนิวคลีโอโปรตีนในระยะหลัง ๆ จึงมีการแย่งสารที่เป็นองค์ประกอบและสารที่
เป็นอาหาร ด้วยเหตุนี้นิวคลีโอโปรตีนบางโมเลกุลจึงอาจมีโครงสร้างบางประการผิดแปลก
ออกไปกลายเป็นชนิดใหม่ขึ้นมาแต่ก็ยังสามารถจะทวีจำนวนเผ่าพันธุ์ของตนได้ โดยที่
โมเลกุลซึ่งเกิดใหม่มีลักษณะเหมือนของเดิมทุกประการ จึงเป็นเสมือนว่า นิวคลีโอโปรตีน
สามารถจะถ่ายทอดลักษณะของตนไปยังรุ่นลูกได้ ความผิดแปลกจากเค้าเดิมแล้วเกิดเป็น
ลักษณะใหม่ซึ่งสามารถถ่ายทอดไปยังรุ่นลูกได้นี้ เรียกว่า *มิวเตชัน (mutation)* และด้วยปรากฏ
การณ์มิวเตชันนี้เองทำให้เกิดนิวคลีโอโปรตีนขึ้นมาได้หลายแบบหลายพันธุ์ซึ่งมีลักษณะผิดแปลก
ออกไป แต่ละสายพันธุ์นั้นก็มีความสามารถแตกต่างกันจนเกิดเป็นการได้เปรียบเสียเปรียบ
กว่ากันขึ้น เมื่อเวลานานเข้าสายพันธุ์ที่มีความสามารถดีกว่าสายพันธุ์อื่นก็จะถูกทำลายไป
จะเห็นได้ว่า เมื่อมาถึงระยะนี้สารประกอบอินทรีย์เริ่มมีคุณสมบัติก้ำกึ่งระหว่างกา
รมีชีวิตกับการมีชีวิต แต่อย่างไรก็ตาม เหตุการณ์ที่เป็นมาในทั้ง 4 ระยะข้างต้นนั้น ก็นับว่าเป็น
วิวัฒนาการทางเคมี ส่วนความเปลี่ยนแปลงหรือวิวัฒนาการที่จะเกิดขึ้นหลังจากระยะที่ 4 นี้
เป็นต้นไปนับเป็นวิวัฒนาการของการกำเนิดชีวิต

3.2 วิวัฒนาการทางชีวภาพ (Biological Evolution)

อาจนับได้ว่าเป็นระยะที่ 5 ของวิวัฒนาการเพื่อการกำเนิดชีวิต

วิวัฒนาการทางชีวภาพ เป็นปรากฏการณ์ที่เกิดขึ้นภายหลังที่วิวัฒนาการทางเคมี
ดำเนินมาเป็นเวลาประมาณ 3,000 ล้านปี ขณะเมื่อเกิดวิวัฒนาการทางชีวภาพนั้น มิได้หมาย
ความว่าวิวัฒนาการทางเคมีหยุดลงเลย แต่จะยังคงดำเนินต่อมาเรื่อย ๆ เพียงแต่สภาพการณ์
ต่าง ๆ ที่อำนวยให้เกิดโมเลกุลของสารอินทรีย์นั้นหมดสิ้นลง แต่การทวีจำนวนของนิวคลีโอโปรตีน
ยังมีต่อไปพร้อมกับมีการเปลี่ยนแปลงเพื่อจะเป็นหน่วยของชีวิตอย่างแท้จริง

ความเปลี่ยนแปลงที่ทำให้เกิดชีวิตหน่วยแรกขึ้นมาในโลกนั้น มีสมมติฐานที่อธิบาย
ไว้แยกออกเป็น 2 สมมติฐาน

สมมติฐานแรกให้คำอธิบายว่า สารอินทรีย์ต่าง ๆ ซึ่งมีอยู่อย่างอุดมในทะเลหรือมหาสมุทร
จะมาจับกลุ่มกัน กลุ่มของสารอินทรีย์นี้ A.I. Oparin ให้ชื่อว่า *โคแอคเซอร์เวท (coacervate)* สารที่มี
มากในโคแอคเซอร์เวทหน่วยหนึ่ง ๆ นั้น ส่วนมากเป็นโปรตีน ขณะที่โปรตีนละลายในน้ำ

โมเลกุลของโปรตีนจะเกิดประจุไฟฟ้าขึ้น ประจุไฟฟ้านี้จะดึงดูดโมเลกุลของน้ำให้มาเกาะติดรอบ ๆ โคลออยด์เซอร์เวท นอกจากนี้จะมีโมเลกุลของน้ำแล้วอาจมีโมเลกุลของสารอินทรีย์อื่นมาเกาะติดด้วย ด้วยปรากฏการณ์นี้จะทำให้โคลออยด์เซอร์เวทเพิ่มขนาดขึ้นจนเป็นกลุ่มที่มีความซับซ้อนมากขึ้น (complex coacervate) ในขณะเดียวกันสารต่าง ๆ ภายในโคลออยด์เซอร์เวทจะมีปฏิกิริยาเคมีทำให้เกิดพลังงานขึ้นพลังงานเหล่านี้จะดึงดูดให้โมเลกุลของสารที่อยู่บริเวณรอบนอกยึดเหนี่ยวกันแน่นขึ้นจนกลายเป็นสิ่งห่อหุ้ม (shell) รอบโคลออยด์เซอร์เวทนั้น และแปรสภาพกลายเป็นชีวิตหน่วยแรกขึ้นซึ่งในเวลาต่อมาเรียกว่า เซลล์ (cell)

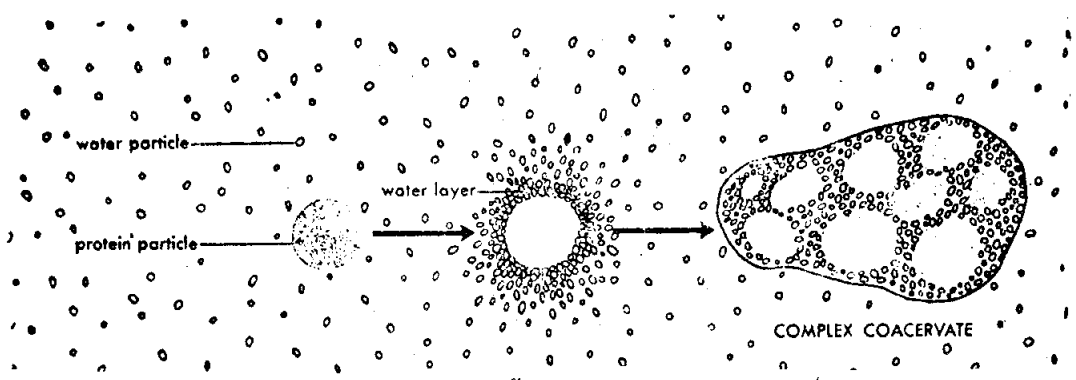

ภาพ 3-4 แสดงลำดับขั้นของสมมติฐานโคลออยด์เซอร์เวท

สมมติฐานที่สองให้คำอธิบายว่า ในปรากฏการณ์ต่าง ๆ ที่เกิดขึ้นในทะเลหรือมหาสมุทรในสมัยนั้น จะเหนี่ยวนำให้สารอินทรีย์ต่าง ๆ มาอยู่ร่วมกันและมีลักษณะคล้ายเซลล์ที่มีชีวิตแล้วในเวลาต่อมาสารอินทรีย์ภายในนั้นมีปฏิกิริยาทางเคมีและก่อตัวเป็นนิวคลีโอโปรตีนขึ้นภายในหยดน้ำซึ่งมีลักษณะคล้ายเซลล์นั้น และมีกิจกรรมต่าง ๆ ซึ่งแสดงคุณสมบัติของการมีชีวิตต่อไป

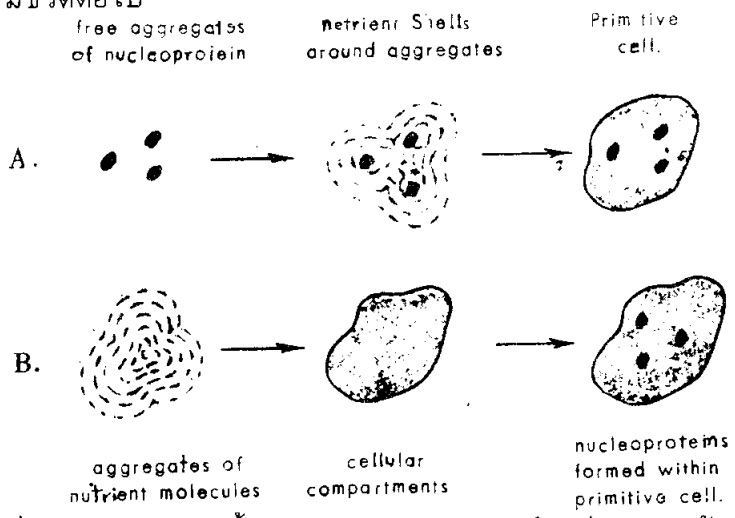

สมมติฐานทั้งสองแนวนี้แม้ว่ายังไม่ได้รับการยืนยันว่าสมมติฐานอันใดเป็นอันถูกต้อง แต่ก็ยังไม่ขัดข้อพิสูจน์ใดที่จะชี้แจงได้อย่างแจ่มชัดจึงเป็นที่ยอมรับโดยมีเงื่อนไขว่าสภาพการณ์ตามสมมติฐานนั้นอาจเป็นไปได้ และเป็นที่ยอมรับกันต่อไปว่า

สิ่งมีชีวิตเซลล์แรกนี้เกิดมาประมาณ 2,000 ล้านปีล่วงมาแล้ว

คุณสมบัติของสิ่งมีชีวิตสมัยแรก

เซลล์ที่เกิดขึ้นในสมัยแรกเริ่ม นอกจากจะแสดงคุณสมบัติของโมเลกุลที่เป็นองค์ประกอบแล้ว ยังแสดงคุณสมบัติพิเศษเพิ่มเติมซึ่งเป็นคุณสมบัติที่ได้จากการรวมกันของโมเลกุลต่าง ๆ นั้น

คุณสมบัติพิเศษประการแรกก็คือ เซลล์เริ่มมีขบวนการหายใจหรือแลกเปลี่ยนก๊าซ (respiration) หรือเริ่มรู้จักใช้โมเลกุลของสารต่าง ๆ เป็นแหล่งให้พลังงาน โดยการทำให้สารที่มีขนาดของโมเลกุลใหญ่สลายตัวลงเป็นโมเลกุลเล็ก ในการสลายตัวของโมเลกุลนี้พลังงานซึ่งสะสมอยู่ภายในโมเลกุลจะถูกปลดปล่อยออกมา ผลของการหายใจในเซลล์ทำให้เกิดก๊าซคาร์บอนไดออกไซด์ (CO₂) ยิ่งเซลล์มีการหายใจมากก็จะยิ่งทำให้เกิดคาร์บอนไดออกไซด์มาก ก๊าซคาร์บอนไดออกไซด์ที่เกิดขึ้นนี้จะซึมแพร่ออกจากเซลล์ไปสู่ น้ำ บางส่วนอาจจะละลายในน้ำ แต่บางส่วนจะลอยเข้าสู่บรรยากาศ เมื่อบรรยากาศมีก๊าซชนิดนี้สะสมอยู่มากขึ้น ทำให้สภาพของบรรยากาศเปลี่ยนแปลงไป ก๊าซคาร์บอนไดออกไซด์ที่มีอยู่ในบรรยากาศนั้นจะทำหน้าที่เป็นฉากกำบังรังสีพลังงานสูงจากดวงอาทิตย์ ทำให้สิ่งมีชีวิตสามารถปรับปรุงสภาพการมีชีวิตต่อไปได้

คุณสมบัติประการต่อไปคือ นิวคลีโอโปรตีนภายในเซลล์สามารถที่จะสร้างโมเลกุลใหม่ขึ้นมาภายในเซลล์ได้ จึงทำให้เซลล์มีขนาดเพิ่มขึ้นซึ่งนับเป็นการเจริญเติบโต (growth) และในเวลาต่อมาเมื่อเซลล์มีขนาดใหญ่มากก็จะมีการแบ่งออกเป็นสองเซลล์เล็ก ๆ

นอกจากนั้นภายในเซลล์ยังเกิดปฏิกิริยาเคมีในลักษณะใหม่ ๆ ทำให้ได้สารใหม่และคุณสมบัติผิดแปลกเพิ่มขึ้นเรื่อย ๆ ผลของการเปลี่ยนแปลงนี้ ทำให้เซลล์มีรูปร่างและพฤติกรรมเปลี่ยนแปลงไป ซึ่งนับได้ว่าเซลล์เกิดการปรับปรุงภายใน (internal development) ขึ้น

ในขณะเดียวกันกิจกรรมต่าง ๆ ภายในเซลล์ก็จะดำเนินไปอย่างสอดคล้องประสานกัน อย่างดี ทั้งนี้โดยมีนิวคลีโอโปรตีนเป็นผู้ควบคุมการทำงานให้ดำเนินไปด้วยดี นิวคลีโอโปรตีนที่ทำหน้าที่ควบคุมการทำงานและควบคุมการปรับตัวของเซลล์ให้เหมาะสมกับภาวะแวดล้อมนี้ ต่อมาเรียกว่า ยีนส์ (genes)

เซลล์และไวรัส

เซลล์ในสมัยแรกเริ่มนั้น จะมียีนส์หรือนิวคลีโอโปรตีนหลายหน่วยประกอบอยู่ภายใน นิวคลีโอโปรตีนเหล่านี้จะลอยตัวอยู่อย่างอิสระและในบางครั้งอาจหลุดออกมาจากเซลล์ ในขณะที่หลุดออกมานอกเซลล์นั้น จะทำให้กิจกรรมต่าง ๆ ของนิวคลีโอโปรตีนขาดความคล่องตัว จึงต้องพยายามหาทางเข้าไปอยู่ในเซลล์ใหม่อีกครั้งหนึ่ง นิวคลีโอโปรตีนที่มีพฤติกรรมเช่นนี้ สันนิษฐานว่าจะเป็นบรรพบุรุษของไวรัส (Virus) ในสมัยปัจจุบัน ซึ่งมีพฤติกรรมในลักษณะเดียวกัน คือ ในด้านองค์ประกอบไวรัสประกอบด้วยนิวคลีโอโปรตีน โดยมีกรดนิวคลีอิกเป็น

แกนกลาง และมีโปรตีนล้อมอยู่โดยรอบ เนื่องจากมีองค์ประกอบอยู่เพียงเท่านี้ ไวรัสจึงไม่นับว่าเป็นเซลล์ นอกจากนั้น ไวรัวยังมีลักษณะของการมีชีวิตคล้ายกัน คือจะเจริญได้ติดต่อเมื่อเข้าไปอาศัยอยู่ในเซลล์อื่นแล้ว ในการจำแนกหมวดหมู่มักจัดไวรัสเข้าไว้เป็นพวก *ปรสิต (parasite)*

ลักษณะเซลล์ในสมัยแรก

ดังได้กล่าวแล้วว่า ภายในเซลล์ที่เกิดขึ้นในสมัยแรกเริ่มนั้นจะมีนิวคลีโอโปรตีนกระจายอยู่ในเวลาต่อมาเซลล์มีความเปลี่ยนแปลงและมีวิวัฒนาการทำให้นิวคลีโอโปรตีนเหล่านั้นมารวมกลุ่มกัน การรวมกลุ่มของนิวคลีโอโปรตีนในเซลล์บางเซลล์จะรวมกันอย่างหลวม ๆ และไม่ได้เกิดเป็นรูปใด ๆ ขึ้น เซลล์ที่มีลักษณะเช่นนี้ นักชีววิทยาสมัยใหม่เรียกว่า *โมนีรา (Monera)* ซึ่งแยกออกตามลักษณะของเซลล์ได้เป็นสองประเภท คือ ถ้าภายในเซลล์นั้นไม่มีสารที่ทำให้เกิดสี (pigment) อยู่ด้วยเลย เรียกโมนีราพวกนั้นว่า แบคทีเรีย (bacteria) แต่โมนีราบางชนิดมีสารที่ทำให้เกิดสีปนอยู่ด้วยทำให้มีความสามารถจะสร้างอาหารโดยวิธีสังเคราะห์แสงได้ โมนีราพวกนี้ได้แก่แอลจีสีเขียวกมบน้ำเงิน (blue-green algae)

ถ้ากลุ่มของนิวคลีโอโปรตีนนั้น มารวมกลุ่มกันอย่างหนาแน่น เป็นก้อนลอยอยู่กลางเซลล์ และมีเยื่อบาง ๆ มาห่อหุ้มกลุ่มของนิวคลีโอโปรตีนนั้นให้แยกออกจากส่วนอื่น ๆ ของเซลล์ กลุ่มของนิวคลีโอโปรตีนที่มีลักษณะเช่นนี้เรียกว่า *นิวเคลียส (nucleus)* เซลล์ในสมัยแรก ๆ ที่ภายในมีนิวเคลียสอยู่เรียกว่า *โปรติสตา (Protista)* สันนิษฐานว่าโปรติสตานี้เป็นบรรพบุรุษของสิ่งมีชีวิตต่าง ๆ ในปัจจุบัน

ความเปลี่ยนแปลงของเซลล์ตั้งแต่เริ่มวิวัฒนาการทางชีวภาพเป็นต้นมาจนถึงเกิดเซลล์แบบต่าง ๆ อาจเขียนเป็นแผนภาพได้ดังภาพ 3-6

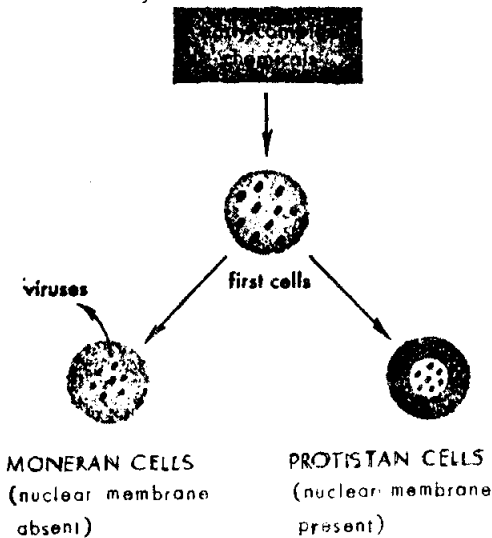

ภาพ 3-6 แสดงวิวัฒนาการของเซลล์

ระยะที่ 6 เมื่อสิ่งมีชีวิตมีปริมาณเพิ่มขึ้น การใช้อาหารก็จะมีมากขึ้นตาม ทำให้ปริมาณของอาหารลดน้อยลงและในที่สุดก็ไม่มีเพียงพอต่อความต้องการ เป็นเหตุให้เซลล์ต่าง ๆ ในสมัยนั้นตายเพราะขาดอาหาร จะมีเพียงเซลล์จำนวนหนึ่งซึ่งมีความสามารถพิเศษในการที่จะปรับตัว (adapt) และเปลี่ยนแปลงเอาสิ่งแวดล้อมมาทำให้เกิดประโยชน์ต่อการดำรงชีวิตได้ การปรับตัวของเซลล์เหล่านี้จะมีวิธีการต่าง ๆ กัน ทำให้วิธีของการดำรงชีวิตแตกต่างกันออกไปในลักษณะต่าง ๆ กัน คือ

PARASITE, SAPROPHYTE, AND EATER วิวัฒนาการทางด้านการปรับตัวเพื่อให้เหมาะสมกับสภาพการขาดอาหารวิธีหนึ่งก็คือ การเข้าไปหาอาหารในเซลล์อื่น เช่นในกรณีของไวรัสที่ได้กล่าวมาแล้ว การดำรงชีพแบบนี้เรียกว่า *Parasitism* สิ่งมีชีวิตที่มีการหากินแบบ parasitism เรียกว่า *ปรสิต (parasite)*

การปรับตัววิธีต่อไปของเซลล์เพื่อหลีกเลี่ยงปัญหาการขาดอาหารก็คือ การเปลี่ยนแปลงลักษณะของอาหารที่เคยเป็นอยู่เดิม มาเป็นการกินซากเซลล์อื่น การเปลี่ยนแปลงลักษณะของการกินอาหารมาเป็นแบบนี้ ทำให้เกิดการเน่าเปื่อย (decay) ขึ้นในซากของสิ่งมีชีวิต การดำรงชีวิตแบบนี้เรียกว่า *Saprophytism* ตัวอย่างของสิ่งมีชีวิตที่หากินโดยวิธีนี้ คือ แบคทีเรีย

การปรับตัววิธีที่สามเพื่อการอยู่รอดของเซลล์ โดยวิธี “กิน” เซลล์อื่น ๆ เซลล์ที่หากินโดยวิธีนี้จะเปลี่ยนแปลงรูปร่างหรือโครงสร้างของเซลล์ เพื่อให้สะดวกแก่การกลืนกิน เซลล์ที่มีลักษณะเช่นนี้นับว่าเป็นบรรพบุรุษของสัตว์ การดำรงชีวิตแบบนี้เรียกว่า *Eating* และเซลล์พวกนี้เรียกว่า *Eater*

CHEMOSYNTHESIZER สิ่งมีชีวิตบางเซลล์จะมีการปรับตัวในการหาพลังงานจากแหล่งอื่นมาใช้ในการดำรงชีวิต โดยจะนำเอาสารประกอบอนินทรีย์มาทำการแยกสลายโดยใช้ปฏิกิริยาทางเคมี ในขบวนการแยกสลายนั้น พลังงานจะถูกปลดปล่อยออกมา และเซลล์สามารถนำไปใช้งานได้ นอกจากนี้เซลล์ยังสามารถเอาธาตุซึ่งแยกสลายแล้วมาประกอบกันขึ้นเป็นโมเลกุลของอาหารได้อีก เซลล์ที่มีความสามารถเช่นนี้ เรียกว่า *Chemosynthesizer* และขบวนการดำรงชีวิตแบบนี้เรียกว่า *Chemosynthesis*

PHOTOSYNTHESIZER ในระยะต่อมาเมื่อสุริยจักรวาลมีอายุมากขึ้น ปริมาณของรังสี ซึ่งมีพลังงานสูงจากดวงอาทิตย์ลดน้อยลงไป และแปรสภาพเป็นรังสีพลังงานต่ำเช่นแสงแดดแทน เป็นเหตุให้ปฏิกิริยาการสร้างโมเลกุลต่าง ๆ ลดน้อยลงด้วย สิ่งมีชีวิตบางเซลล์จึงต้องมีการปรับตัว เพื่อที่จะใช้พลังงานแสงสว่างนั้นมาสร้างประโยชน์ให้ได้ โดยการสร้างสารซึ่งมีความสามารถที่จะเก็บกักเอาพลังงานจากแสงแดดไว้ได้ แล้วพลังงานจากแสงนั้นจะถูกนำไปใช้ในการสังเคราะห์อาหาร โดยนำเอาโมเลกุลของก๊าซคาร์บอนไดออกไซด์ไปรวมกับโมเลกุลของน้ำ การสร้างอาหารโดยวิธีนี้เรียกว่า *การสังเคราะห์แสง* หรือ *Photosynthesis* โมเลกุลของสารที่ทำหน้าที่เก็บกักพลังงานไว้เรียกว่า *คลอโรฟิลล์ (Chlorophyll)*

เซลล์ที่มีความสามารถสังเคราะห์อาหารได้เองนี้ นับว่าเป็นบรรพบุรุษของพืช เซลล์เหล่านี้ทั้งที่ยังมีชีวิตอยู่และที่ตายแล้วจะกลายเป็นอาหารของสิ่งมีชีวิตพวกอื่นที่ไม่สามารถสังเคราะห์อาหารได้เอง

วิวัฒนาการของสิ่งมีชีวิตตั้งแต่เริ่มเกิดเซลล์สมัยแรกจนถึงระยะที่กล่าวมานี้อาจสรุปเป็นแผนภาพได้ดังนี้ คือ

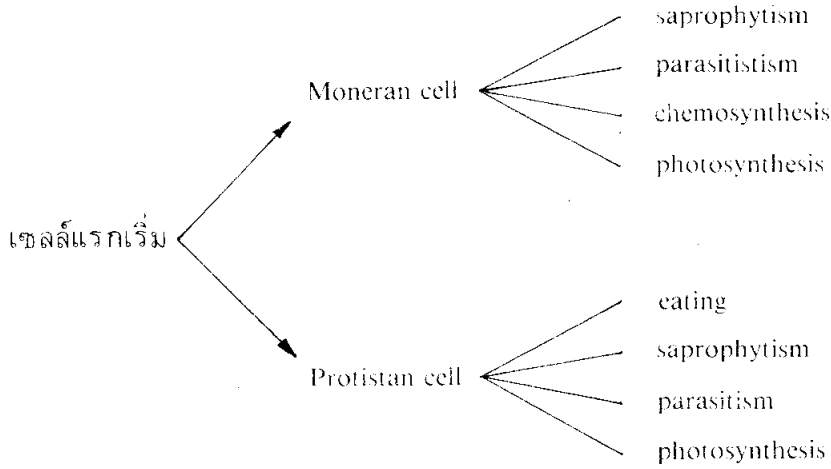

ระยะที่ 7 เป็นระยะที่มีการเปลี่ยนแปลงของสิ่งแวดล้อมทางกายภาพ (Physical environment) ทั้งนี้เป็นผลเนื่องมาจากการทำงานของสิ่งมีชีวิตที่สามารถสร้างอาหารได้โดยวิธีสังเคราะห์แสง

ในขบวนการสังเคราะห์แสงนั้นผลพลอยได้ที่ได้รับคือ ก๊าซออกซิเจน ก๊าซนี้จะถูกปล่อยออกจากเซลล์และสะสมอยู่ในบรรยากาศ ก๊าซออกซิเจนมีสมรรถภาพในการรวมตัวกับสารอื่นได้เป็นอย่างดี เช่น รวมกับก๊าซมีเทน ได้เป็นก๊าซคาร์บอนไดออกไซด์ กับไอน้ำ



รวมกับก๊าซแอมโมเนีย ได้เป็นก๊าซไนโตรเจน กับ ไอน้ำ



จากสภาพการณ์เช่นนี้ ทำให้บรรยากาศเดิมของโลกซึ่งมีแต่ก๊าซมีเทนกับแอมโมเนีย เปลี่ยนไปเป็นไอน้ำ คาร์บอนไดออกไซด์ และไนโตรเจน รวมไปถึงออกซิเจนเอง

ในบรรยากาศเบื้องสูง ซึ่งได้รับรังสีพลังงานสูงอยู่มาก รังสีเหล่านั้นจะเหนี่ยวนำให้ออกซิเจนรวมกันเองเป็นก๊าซโอโซน (Ozone - O₃) และทำหน้าที่เป็นฉากกำบังมิให้รังสีพลังงานสูงผ่านลงมาทำอันตรายต่อสิ่งมีชีวิตได้ นอกจากนี้ ออกซิเจนในระดับผิวโลกจะทำปฏิกิริยาเคมีกับธาตุ

โลหะและเกลือแร่ต่าง ๆ กลายเป็นสารประกอบประเภทออกไซด์ (oxide) และทำให้เกิดเป็นสินแร่ (ore) และหิน (rock) อีกด้วย

นอกจากออกซิเจนจะทำให้สิ่งแวดล้อมเกิดการเปลี่ยนแปลงแล้ว ยังทำให้เกิดการเปลี่ยนแปลงในสิ่งมีชีวิตอีกด้วย กล่าวคือก๊าซออกซิเจนจะเข้าไปมีบทบาทในการแยกสลายโมเลกุลของอาหารเพื่อให้ได้พลังงานออกมา การใช้ออกซิเจนเข้าไปทำปฏิกิริยาในเซลล์นั้นเรียกว่า *aerobic respiration* ซึ่งแต่เดิมยังไม่มีก๊าซออกซิเจนนั้น ปฏิกิริยาการแยกสลายโมเลกุลของอาหารภายในเซลล์เพื่อให้ได้พลังงาน เป็นแบบ *anaerobic respiration* หรือ *fermentation* ซึ่งขบวนการนี้ยังสามารถพบได้ในสิ่งมีชีวิตบางชนิดในปัจจุบัน

จากที่ได้กล่าวถึงวิวัฒนาการของการกำเนิดชีวิตนั้น จะเห็นได้ว่า สิ่งมีชีวิตมิได้ถือกำเนิดขึ้นมาเป็นรูปสมบูรณ์แบบในทันทีทันใด แต่จะมีการเปลี่ยนแปลงแบบค่อยเป็นค่อยไปในระยะเวลาอันยาวนานนับล้านปี และบรรดาสสิ่งมีชีวิตทั้งหลายในปัจจุบันนี้ก็ยังมีใช้จุดสมบูรณ์ของการเปลี่ยนแปลงนั้น ต่างก็จะมีวิวัฒนาการไปตามแนวทางของตนเองทั้งสิ้น โดยไม่มีผู้ใดทราบได้ว่าวิวัฒนาการนั้นจะสิ้นสุดลงเมื่อใด

ถ้าจะนำเอาเรื่องราวทั้งหมดที่บรรยายมาในบทนี้ มาสรุปเป็นแผนภาพ จะได้ดังนี้คือ

Round 1 : Formation of H_2O , CH_4 , NH_3

Round 2 :

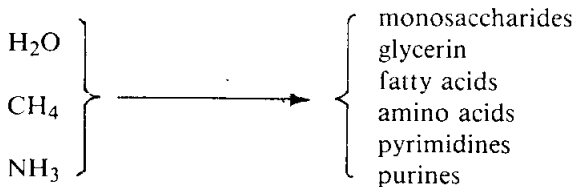

Round 3 : monosaccharides + monosaccharides \longrightarrow polysaccharides
 fatty acids + glycerin \longrightarrow fats, lipids
 amino acids + amino acids \longrightarrow proteins \longrightarrow enzymes
 pyrimidines } + sugar + phosphate \longrightarrow nucleotides
 purines }
 nucleotides + nucleotides \longrightarrow nucleic acids

Round 4 : nucleic acids + proteins \longrightarrow nucleoproteins

reproduction
mutation
nutrition
coacervation (aggregation)

