

บทที่ 4 ครอบครัว (Family)

การสร้างครอบครัวเป็นขั้นตอนต่อจากการเลือกคู่สมรสและการสมรส การสร้างครอบครัวและการสมรสจะเกิดขึ้นควบคู่กันไป เพราะครอบครัวเกิดจากการที่คน 2 คนหรือมากกว่าแต่งงานกันมาอยู่รวมกันโดยมีการประกอบพิธีกรรมบางอย่างตามประเพณีหรือกฎเกณฑ์ทางสังคม ซึ่งเป็นการประกาศให้คนทั่วไปได้รับรู้นำไปสู่การสร้างครอบครัวใหม่เกิดขึ้น ส่วนการเลือกคู่สมรส สังคมในอดีตมีวิธีการที่ไม่ยุ่งยากซับซ้อนนัก เพราะส่วนใหญ่พ่อแม่หรือผู้ใหญ่เป็นผู้จัดการให้ โดยเน้น ความร่วมมือทางด้านเศรษฐกิจ เป็นหลัก ในระยะหลัง การเลือกคู่สมรสมีขั้นตอน และวิธีการซับซ้อนมากขึ้น ทั้งนี้เพราะเกิดจากความต้องการทางอารมณ์ของตัวหนุ่มสาวเอง โดยผู้ใหญ่เข้าไปเกี่ยวข้องน้อยมาก หรือไม่เกี่ยวข้องเลยดังได้กล่าวไปแล้วข้างต้น ดังนั้นนักวิชาการจึงนิยมศึกษาเรื่องครอบครัวและการสมรสควบคู่กันไป เพราะครอบครัวจะเกิดขึ้นไม่ได้ถ้าไม่มีการสมรส แม้ว่าจะเป็นเรื่องคนละระบบก็ตาม

คำว่า "ครอบครัว" (family) คนโดยทั่วไปมักจะเข้าใจสับสนกับคำว่า "ครัวเรือน" (household) ซึ่งทั้ง 2 คำนี้มีความหมายที่แตกต่างกัน คือ

ครอบครัวจะหมายถึงกลุ่มเครือญาติที่มีความสัมพันธ์ใกล้ชิด สมาชิกภายในครอบครัวประกอบด้วยแม่และลูก ส่วนพ่อของลูกอาจจะอยู่ร่วมด้วย หรือไม่อยู่ร่วมด้วยก็ได้ แต่ส่วนใหญ่แล้วจะอยู่ร่วมด้วยกัน ซึ่งในความเป็นจริง พบว่า แม่และลูกจะอาศัยอยู่เป็นส่วนหนึ่งของกลุ่มใหญ่ที่ประกอบด้วยสมาชิกทั้ง 2 เพศ โดยผู้ชายอาจจะเป็นผู้หรือน้องของผู้หญิง

ครัวเรือน หมายถึง ที่พักอาศัยอยู่ร่วมกันของกลุ่มบุคคล ซึ่งเป็นหน่วยพื้นฐาน (Domestic unit) โดยทั่วไปจะหมายถึงโครงสร้างด้านกายภาพ ซึ่งประกอบด้วยหลังคา ฝาผนัง ประตู หน้าต่าง เป็นต้น ซึ่งอาจจะเป็นบ้านหลังเดียวหรือเป็นกลุ่มที่พักอาศัยหลาย ๆ หลังอยู่รวมกันก็ได้ (Otterbein, 1972 : 45)

ความสนใจศึกษาเกี่ยวกับครอบครัวเกิดขึ้นมานานแล้ว จะเห็นได้จากในศตวรรษที่ 19 นักวิชาการหลายท่านได้สนใจศึกษาว่า กลุ่มครอบครัวประกอบด้วยใครบ้าง ผู้ใดมีอำนาจมากกว่ากัน ตลอดจนผู้ใดควรจะเป็นผู้สืบมรดกและสืบสกุล เป็นต้น แต่ในช่วง 40 ปีที่ผ่านมา ความสนใจศึกษาเรื่องราวเกี่ยวกับครอบครัว ได้เปลี่ยนแปลงไปทั้งนี้เพราะตั้งแต่ ปี ค.ศ. 1960 เป็นต้นมา สังคมได้มีการเปลี่ยนแปลงไปอย่างมากทั้งในด้านเศรษฐกิจ สังคม วัฒนธรรม ตลอดจนการดำเนินชีวิตของมนุษย์ และได้มีผลกระทบต่อโครงสร้าง หน้าที่ ตลอดจนรูปแบบและพิธีการสมรส เห็นได้จากมีการกล่าวขวัญถึงในสื่อมวลชนต่าง ๆ ทั้งด้านหนังสือพิมพ์ วิทยุ และโทรทัศน์ รวมถึง การอภิปรายและงานเขียนต่าง ๆ ของนักวิชาการ ทั้งนี้เพราะปัจจุบันหนุ่มสาวเป็นจำนวนมากนิยมอยู่เป็นโสด หรืออาศัยอยู่ร่วมกันโดยมิได้สมรส รวมทั้ง เด็กที่เกิดนอกสมรสมีจำนวนเพิ่มขึ้นอย่างรวดเร็ว จากกลุ่มเด็กวัยรุ่น เช่นเดียวกับอัตราการหย่าร้างก็เพิ่มสูงขึ้น จะเห็นได้ว่า กฎเกณฑ์หรือจารีตเกี่ยวกับเรื่องเพศกำลังเปลี่ยนแปลง หรือถูกทำลาย จากคนรุ่นใหม่เป็นจำนวนมาก และได้มีการทดลอง การมีรูปแบบการดำรงชีวิตแบบใหม่ในการอยู่ร่วมกันเป็น "ครอบครัว" เกิดเพิ่มขึ้นเรื่อย ๆ

1. ความหมายของคำว่า "ครอบครัว"

ความหมายของคำว่าครอบครัว ในทัศนะของนักวิชาการแต่ละท่านจะแตกต่างกันไป บางท่านก็เข้มงวดมากในการให้ความหมาย ทำให้ไม่สามารถครอบคลุมกลุ่มครัวเรือนบางประเภทได้ บางท่านก็กำหนดความหมายไว้กว้างขวางมาก โดยเฉพาะในปัจจุบัน อาทิเช่น

George P. Murdock นักมานุษยวิทยาได้ให้ความหมายของครอบครัวว่า

"ครอบครัวคือกลุ่มสังคมที่อาศัยอยู่ร่วมกันมีการร่วมมือ กันทางด้านเศรษฐกิจ และมีการผลิตสมาชิกใหม่เพิ่มขึ้น ภายในครอบครัวจะประกอบด้วยผู้ใหญ่ทั้ง 2 เพศ อย่างน้อย 2 คน อยู่ร่วมกัน ซึ่งได้รับการยอมรับให้มีความสัมพันธ์ทางเพศกันได้โดยถูกต้อง และมีลูกอย่างน้อย 1 คน จะเป็นบุตรโดยสายโลหิตหรือบุตรบุญธรรมก็ได้"

(Murdock, 1949 : 2- 3)

ซึ่งความหมายนี้ได้รับการยอมรับจากนักวิชาการโดยทั่วไปอย่างมาก แต่ก็ถูกโต้แย้งในประเด็นที่ว่า สมาชิกในครอบครัวจะต้องอาศัยอยู่ร่วมกันเพราะในบางสังคมสามีภรรยา

และลูก อาจจะไม่ได้อยู่ร่วมกัน เช่น ในชนเผ่า นายาร์ หรือ ในสังคมสมัยใหม่ปัจจุบัน ซึ่งสามีหรือภรรยาอาจจะอยู่คนละที่หรือลูกก็เช่นกัน

Keesing และ Keesing (1971) นักมานุษยวิทยาซึ่งเป็นสามีภรรยาด้วยกันให้ความหมายของครอบครัวว่า

"ครอบครัว คือหน่วยเครือญาติที่มีความใกล้ชิดสนิทสนมประกอบด้วยแม่และเด็ก ๆ พ่อของเด็กไม่จำเป็นต้องอยู่ร่วมด้วยก็ได้ แต่ในสังคมส่วนใหญ่ ครอบครัวจะประกอบด้วยพ่อแม่และลูก"

Hoebel (1966) นักมานุษยวิทยาเช่นกัน ให้ความหมายของครอบครัวว่า "ครอบครัวเป็นกลุ่มคนอันประกอบด้วยคู่สมรสและลูก ๆ ของคู่สมรสนั้น"

ภายหลังปี ค.ศ. 1960 เป็นต้นมาสังคมมีการเปลี่ยนแปลงอย่างรวดเร็ว เกิดปรากฏการณ์ใหม่ ๆ เกี่ยวกับรูปแบบของครอบครัว เกิดขึ้นทำให้นักวิชาการเกี่ยวกับครอบครัวได้มีการให้ความหมายของคำว่าครอบครัวใหม่ดังต่อไปนี้

ในปี 1970 นักสังคมศาสตร์ชาวอเมริกันได้ให้ความหมายของครอบครัวว่า "ครอบครัว คือ กลุ่มบุคคลที่มีผลกระทบต่อกันและกัน"

ส่วนสมาคมคนเศรษฐศาสตร์แห่ง สหรัฐอเมริกาก็ได้ให้ความหมายของคำว่าครอบครัว ว่า

"ครอบครัว เป็นหน่วยของบุคคลตั้งแต่ 2 คนขึ้นไป มาอยู่ร่วมกัน มีส่วนร่วมในทรัพย์สิน ร่วมภาระรับผิดชอบในการตัดสินใจ ร่วมในคุณค่า และมีข้อผูกมัดร่วมกันเป็นระยะเวลายาวนาน" (คริสโตเฟอร์ แลซ, 1977 : 69)

จากความหมายของคำว่า "ครอบครัว" ในทัศนะต่าง ๆ และในช่วงเวลาที่ต่างกัน จะเห็นได้ว่า ความหมายจะแตกต่างกันไป ในอดีตคำว่า "ครอบครัว" จะมีความหมายที่ค่อนข้าง เฉพาะเจาะจง โดยเน้นการมีความสัมพันธ์ทางเพศ อันนำไปสู่การผลิตสมาชิกใหม่ให้กับสังคม ซึ่งละไว้ให้เข้าใจกันเองว่า ครอบครัวจะต้องมีผู้ใหญ่ 2 เพศอยู่ร่วมกัน แต่ในระยะหลังความหมายของครอบครัว กว้างขวางมาก และเน้นอยู่ที่การอยู่ร่วมกันของคนเป็นกลุ่ม โดยมีบางสิ่ง บางอย่างร่วมกันเท่านั้น ดังนั้นความหมายในระยะหลังนี้ จึงสามารถครอบคลุมไปถึง การสมรส หมู่ กลุ่มคนรักร่วมเพศ รวมถึงคอมมูนด้วย เพื่อให้สอดคล้องกับความเป็นจริงในสังคมปัจจุบัน

2. แบบชนิดของโครงสร้างครอบครัว (Family Structure)

แบบชนิดของครอบครัวหรือครัวเรือนในแต่ละสังคมจะแตกต่างกันไปขึ้นอยู่กับรูปแบบของการสมรส และที่พักอาศัยภายหลังการสมรสบางสังคมก็มีโครงสร้างขนาดเล็ก ง่าย ๆ ไม่ซับซ้อน ในด้านสถานภาพและบทบาท แต่บางสังคมก็มีโครงสร้างขนาดใหญ่มีความซับซ้อน ในด้านสถานภาพและบทบาทมากขึ้น นักวิชาการได้จำแนก แบบชนิดของโครงสร้างครอบครัว ออกได้เป็นหลายรูปแบบ ดังต่อไปนี้

2.1 ครอบครัวหน่วยกลาง (Nuclear family) หรือครอบครัวสามีภรรยา (Conjugal family) เป็นหน่วยครอบครัวที่มีขนาดเล็กที่สุด ประกอบด้วยสมาชิกเพียง 2 ช่วงวัย ได้แก่ สามี ภรรยา และลูก หรือสามี หรือภรรยา และลูก (ดูภาพข้างล่าง)

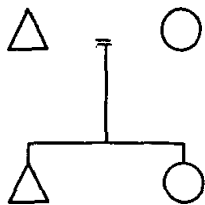

ซึ่งครอบครัวหน่วยกลาง และครอบครัวสามีภรรยา เป็นศัพท์ที่ใช้แทนกันได้ แต่ทั้ง 2 รูปแบบนี้มีข้อแตกต่างกันคือ conjugal family จะต้องประกอบด้วยสามีและภรรยา ส่วนครอบครัวหน่วยกลางหรือ Nuclear family อาจจะมีหรือไม่มีคู่สมรสก็ได้ และอาจจะประกอบด้วยคน 2 หรือ

มากกว่าซึ่งมีความสัมพันธ์กันทางสายโลหิต การสมรส หรือการรับรอง เป็นบุตรบุญธรรม กรณีนี้พี่น้องชายหญิง หรือพ่อหรือแม่เพียงคนเดียวกับลูก ก็ถือว่าเป็นครอบครัวหน่วยกลางได้

คนทุกคนจะเป็นสมาชิกครอบครัวอย่างน้อย 1 ครอบครัว แต่คนส่วนใหญ่ชอบแต่งงาน ดังนั้น เขาจึงเป็นสมาชิกของครอบครัวอย่างน้อย 2 ครอบครัว คือ ครอบครัวที่เขาถือกำเนิด เรียกว่า family of Orientation และครอบครัวที่เขาสร้างขึ้นมาจากการสมรส เรียกว่า family of procreation ซึ่งครอบครัวทั้ง 2 แบบอาจจะเป็นครอบครัวหน่วยกลางได้ (ดูภาพข้างล่าง)

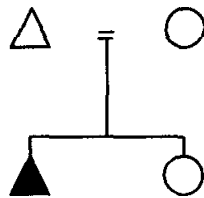

๓. family of orientation

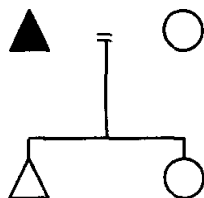

๔. family of procreation

Family of Orientation หรือครอบครัวการฝึกฝนอบรม คือครอบครัวที่ให้กำเนิดและเลี้ยงดูเรามาให้การฝึกอบรมแก่เราตั้งแต่เกิดเพื่อให้ทราบถึง ประเพณี วัฒนธรรม ระเบียบวินัยต่าง ๆ ทางสังคม ตลอดจนวิถีการดำเนินชีวิตทางสังคม

Family of procreation หรือครอบครัวการให้กำเนิด คือ ครอบครัวที่เราสร้างขึ้นมาจากการสมรสเมื่อเราโตขึ้น เราจึงอยู่ในฐานะผู้ก่อตั้ง และผลิตสมาชิกใหม่ ซึ่งเราจะต้องดูแลอบรมขัด

เวลาต่อไปให้เขาเป็นสมาชิกที่ดีของสังคม รวมทั้งถ่ายทอดประเพณีวัฒนธรรมต่าง ๆ ของกลุ่มให้
ด้วย

ครอบครัวหน่วยกลางที่เป็นอิสระจะเกิดจากการสมรสแบบสามีภรรยาเดียว (monogamous marriage) และที่อยู่อาศัยภายหลังการสมรสเป็นแบบ neolocal, virilocal, unorilocal หรือ commonlocal จากโครงสร้างของครอบครัว จะเห็นได้ว่าครอบครัวหน่วยกลางที่เป็นอิสระจะประกอบด้วยสามี ภรรยา และลูก ๆ ไม่ขึ้นอยู่กับครัวเรือนใด ๆ ความสัมพันธ์ภายในครอบครัวจะมีลักษณะที่แตกต่างไปจากความสัมพันธ์ของกลุ่มสังคมแบบชนิดอื่น แม้ว่าจะเป็นระบบความสัมพันธ์แบบปฐมภูมิ (primary relationship) เหมือนกันก็ตาม เพราะความสัมพันธ์ระหว่างสามีกับภรรยา พ่อแม่กับลูก พี่กับน้อง จะมีความใกล้ชิดสนิทสนม ลึกซึ้งกว่า ความสัมพันธ์อื่น ๆ เพราะมันรวมถึงความรัก ความเอาใจใส่ ความเอื้ออาทร ช่วยเหลือเกื้อกูลซึ่งกันและกันอย่างบริสุทธิ์และจริงใจ โดยมีได้หวังผลตอบแทนใด ๆ ทั้งสิ้น

Ralph Linton (1959 : 52) ได้กล่าวว่า พ่อ แม่ และลูก จะเป็นโครงสร้างพื้นฐานของครอบครัวทุกครอบครัว เช่นเดียวกับ Murdock ได้ศึกษาครอบครัวใน 250 สังคม เขาสรุปออกมาว่า ครอบครัวจะมีลักษณะเป็นสากล (universal) และเป็นพื้นฐานของทุกครอบครัว โดยเฉพาะครอบครัวหน่วยกลาง จะทำหน้าที่ตอบสนองความต้องการของบุคคลและสังคมได้เป็นอย่างดี ซึ่งการหน้าที่ของครอบครัวหน่วยกลางที่ Murdock อ้างถึง ได้แก่

1. หน้าที่ทางเพศ (Sex) ครอบครัวหน่วยกลางจะทำหน้าที่ตอบสนองทางเพศให้แก่สมาชิกและช่วยป้องกันการแข่งขันชิงดีชิงเด่นทางเพศด้วย
2. หน้าที่ผลิตสมาชิกใหม่ให้กับกลุ่มและสังคม (Reproduction) ครอบครัวหน่วยกลางจะดูแลสตรีที่กำลังตั้งครรภ์ และภายหลังการคลอด ตลอดทั้งทารกที่เกิดใหม่ ซึ่งยังช่วยเหลือตัวเองไม่ได้ให้ปลอดภัย
3. หน้าที่อบรมขัดเกลาถ่ายทอดประเพณีวัฒนธรรมต่าง ๆ (Education) ครอบครัวหน่วยกลางที่พ่อแม่ และเด็กอาศัยอยู่ร่วมกัน พ่อแม่จะทำหน้าที่อบรมสั่งสอน ระเบียบวินัย ประเพณีวัฒนธรรมต่าง ๆ ของกลุ่ม ให้แก่เด็ก ๆ ทั้ง 2 เพศ

4. หน้าที่ร่วมมือกันในทางเศรษฐกิจ หรือช่วยกันทำมาหากิน (Subsistence) โดยมีการแบ่งหน้าที่กันในการทำมาหากิน (Harris, 1983 : 84)

จากหน้าที่ 4 ประการของครอบครัวหน่วยกลางนี้ Murdock เชื่อว่าจะทำให้สังคมและวัฒนธรรมดำรงอยู่ต่อไปอย่างต่อเนื่องจากคนรุ่นหนึ่งไปสู่คนอีกรุ่นหนึ่ง และเศรษฐกิจก็มีการพัฒนาเจริญก้าวหน้าต่อไป

ครอบครัวหน่วยกลางจะปรากฏอยู่ในสังคมยุคบุพกาล (primitive societies) ซึ่งยังไม่มีภาษาเขียน และมนุษย์ยังร่อนเร่เก็บและเสาะแสวงหาอาหาร (hunter - gatherers) อยู่และในสังคมยุคอุตสาหกรรม (industrial societies) Haviland (1975 : 177) ได้ให้ข้อคิดว่า ครอบครัวหน่วยกลางในสังคมอดีต กับสังคมอุตสาหกรรมมีลักษณะเป็นหน่วยอิสระที่ต้องพึ่งพาตนเองเหมือนกัน ภายในครอบครัวจะมีการพึ่งพาอาศัยกันอย่างมาก ความช่วยเหลือจากภายนอกมีน้อยมาก และจะเกิดขึ้นในกรณีฉุกเฉินเป็นอันตราย เช่น ชนเผ่าต่าง ๆ ในหมู่เกาะอันดามันในมหาสมุทรอินเดีย พวกบูเกียนส์ ในดินแดนตอนใต้สุดของอเมริกาใต้ พวกนัมบิควารา ในตอนกลางของประเทศบราซิล และพวกบูชแมนในอเมริกาใต้ เป็นตัวอย่างของกลุ่มสังคมขนาดเล็กที่เกือบจะเป็นพวกร่อนเร่พเนจร มีองค์การทางการเมืองอย่างง่าย ๆ เทคโนโลยีที่ใช้อยู่ในระดับต่ำมาก ซึ่งชนเหล่านี้ไม่มีความรู้เกี่ยวกับการทอผ้า ทำหม้อดินเผา หรือแม้แต่สร้างกระท่อมที่พัก แต่พบว่าภายในครอบครัวส่วนใหญ่จะมีสามีภรรยาเดียวและอยู่รวมกันเป็นกลุ่มเล็ก ๆ มีความผูกพันทางด้านจิตใจอย่างใกล้ชิด มีการร่วมกันทางด้านเศรษฐกิจ และช่วยกันเลี้ยงดูทารกอันเกิดจากการอยู่ร่วมกันฉันสามีภรรยา เหมือนกับครอบครัวในสังคมอุตสาหกรรมปัจจุบัน ซึ่งส่วนใหญ่เป็นรูปแบบครอบครัวหน่วยกลาง หรือครอบครัวสามีภรรยา ซึ่งการมีขนาดของครอบครัวเล็กเป็นครอบครัวหน่วยกลางหรือครอบครัวสามีภรรยา นั้นก็มีทั้งข้อดีและข้อเสีย ข้อดีคือ มีอิสระในการคิด และมีการช่วยเหลือพึ่งพาซึ่งกันและกันและสามารถวางแผนด้านการเงินได้ง่าย ทำให้ครอบครัวเป็นปีกแผ่นมั่นคงได้เร็ว ถ้าคู่สมรสรู้จักการใช้จ่ายใช้สอยให้เหมาะกับรายได้ไม่ฟุ่มเฟือยฟุ้งเฟ้อในสิ่งที่ไร้สาระ แต่ก็มีข้อเสียคือ เมื่ออีกฝ่ายหนึ่งไม่อยู่จะเจียบเหงาขาดคู่คิด และยามเจ็บป่วยจะขาดคนดูแล เป็นต้น

2.2 ครอบครัวขยาย (Extended family) หรือบางครั้งถูกเรียกว่า ครอบครัวประกอบ (Composite Family) คือกลุ่มครอบครัวที่มีขนาดใหญ่ประกอบด้วยครอบครัวเล็กหรือครอบครัวหน่วยกลาง 2 ครอบครัวขึ้นไปมาอยู่รวมกันภายในที่อยู่อาศัยเดียวกัน หรืออยู่ใกล้เคียงกัน สมาชิกภายในครอบครัวจะประกอบด้วยคน 3 ช่วงวัยอายุขึ้นไปอยู่รวมกัน เช่น มีปู่ย่าหรือตายาย พ่อแม่หรือลูกพี่ น้อง และรุ่นลูก หรือรุ่นหลาน (ดูภาพ)

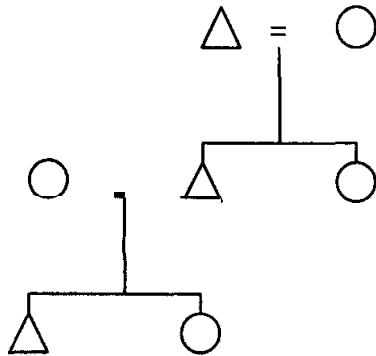

ลักษณะสำคัญของครอบครัวขยายคือ สมาชิกทุกคนในกลุ่มครอบครัวหรือกลุ่มเครือญาติ จะมีความร่วมมือกันในด้านเศรษฐกิจ การป้องกันความปลอดภัย และความอยู่รอดของกลุ่ม ตลอดจนมีการดูแลทุกข์สุขของกันและกัน ช่วยเหลือเกื้อกูลกัน ความสัมพันธ์ภายในกลุ่มครอบครัวขยายจะมีทั้งแบบปฐมนิคม ซึ่งใกล้ชิดสนิทสนมและแบบทุติยภูมิซึ่งห่างเหิน เพราะกลุ่มครอบครัวขยายมีครอบครัวขนาดเล็กหลายครอบครัวมาอยู่รวมกัน ดังนั้น ระบบความสัมพันธ์ภายในจึงมีแตกต่างกันไปในระหว่างสมาชิก ซึ่งครอบครัวขยายอาจจะมีขนาดใหญ่คือมีสมาชิกจำนวนมาก หรือมีขนาดเล็ก มีสมาชิกไม่มากก็ได้ อำนาจภายในครอบครัวจะอยู่ที่ผู้อาวุโสของกลุ่ม ซึ่งจะเป็นหญิงหรือชายก็ได้

กลุ่มครอบครัวขยายจะปรากฏอยู่โดยทั่วไปในสังคมเกษตรกรรมหรือสังคมประเพณี เพราะสังคมเกษตรกรรมหรือสังคมประเพณีต้องการแรงงานมาช่วยในการทำมาหากิน ยิ่งในพื้นที่ที่อุดมสมบูรณ์ กลุ่มครอบครัวขยายยิ่งมีขนาดใหญ่ เพราะต้องการแรงงานอย่างมาก มาช่วยกันสร้างความมั่งคั่งทางเศรษฐกิจ ซึ่งนำไปสู่ความมีเกียรติภูมิด้านสังคมและการเมืองตามมา

ครอบครัวขยายเกิดขึ้นได้จากการสมรสแบบสามีภรรยาเดียว (monogamy) และสังคมที่อนุญาตให้มีคู่สมรสมากกว่าหนึ่งคน (polygamy) นักมานุษยวิทยาศึกษาพบว่าในกลุ่มพื้นบ้าน (domestic group) ที่มีการผลิตเพื่อยังชีพ จะถูกปกครองโดยกลุ่มครอบครัวที่มีคู่สมรสมากกว่า 1 คน ก็คือ ครอบครัวขยายนั่นเอง โดยในกลุ่มพื้นบ้านจะประกอบด้วยญาติพี่น้อง คู่สมรสและลูก ๆ ของคู่สมรสนี้ และ/หรือ พ่อแม่ที่ลูกโตสมรสแล้ว ซึ่งครอบครัวขยายอาจขยายทางฝ่ายชาย (Patrilocal extended family) คือ ครอบครัวของฝ่ายชายจะเป็นแกนของครอบครัวฝ่ายหญิงจะย้ายเข้ามาอยู่ภายในหรือใกล้ ๆ กับครอบครัวฝ่ายชาย หรือขยายทางฝ่ายหญิง (Matrilocal extended family) คือ ครอบครัวของฝ่ายหญิงเป็นแกนของครอบครัวฝ่ายชายจะย้ายเข้ามาอยู่ภายในหรือใกล้ ๆ กับครอบครัวฝ่ายหญิง ส่วนในสังคมที่สตรีเป็นใหญ่ ภายหลังจากการสมรสคู่สมรสอาจจะไปอาศัยอยู่กับครอบครัวของแม่ซึ่งภายในครอบครัวมีลุงพี่ชายแม่ที่อาวุโสที่สุดเป็นหัวหน้าครอบครัว (Avunculocal extended family) ทั้งนี้เพราะลุงจะทำหน้าที่แทนพ่ออบรมสั่งสอนเด็กชายมาตั้งแต่เด็ก

2.2.1 ครอบครัวขยายทางพ่อหรือทางฝ่ายชาย จะปรากฏเป็นที่ยอมรับอย่างมากในสังคมในอดีต (67 %) อาจจะเป็นเพราะสังคมในอดีตมีการต่อสู้แย่งชิงทรัพยากรระหว่างกลุ่มกันเป็นประจำ ดังนั้นจึงจำเป็นต้องอาศัยเพศชายซึ่งมีพลังกำลังแข็งแรงไว้ป้องกันภัยและเพื่อความอบอุ่นใจ ตัวอย่างของครอบครัวขยายทางฝ่ายชายที่แท้จริง ได้แก่ ชนเผ่า บาทองก้า (Batonga) ในตอนใต้ของประเทศโมซัมบิก แอฟริกา ซึ่งประกอบอาชีพทำไร่เลี้ยงวัว หรือควาย ครอบครัวของชาวบาทองก้าจะมีขนาดใหญ่ เป็นแบบ polygynouse extended family คือครอบครัวขยายที่ชาย 1 คน มีภรรยาได้หลายคน โดยชายที่มีอาวุโสที่สุดจะเป็นผู้ปกครอง มีอำนาจในการตัดสินใจในเรื่องการทำมาหากินตลอดจนการเลือกคู่สมรสให้กับสมาชิกของกลุ่มที่มีวัยเหมาะสมจะแต่งงานได้ ผู้หญิงและเด็กจะถูกกำหนดให้รับผิดชอบในการผลิตในไร่ทั้งเพาะปลูก และเลี้ยงวัว ควาย ในครอบครัว จะพยายามเพิ่มจำนวนวัว ควาย และผลผลิตพืชไร่ให้มากขึ้น โดยการเพิ่มจำนวนภรรยาซึ่งจะต้องมารับผิดชอบในการผลิตอาหารและเลี้ยงสัตว์ นอกจากนี้ การมีภรรยาหลาย ๆ คนยังเป็นการขยายขนาดของครอบครัวตลอดจนสร้างความเข้มแข็งให้กับครอบครัวด้วย ดังนั้น น้องชายของผู้อาวุโสที่ยังเด็ก ลูกชายและหลานชาย เมื่อโตขึ้นครอบครัวจะจัดการแต่งงานให้และสร้างกระท่อมเล็ก ๆ อยู่ใกล้ ๆ กับกลุ่มครอบครัวใหญ่และมีส่วนร่วมเป็นแรงงานของกลุ่มครอบครัวตามหน้าที่ที่ผู้อาวุโสจัดการให้ ลูก ๆ ที่เกิด

มาจะได้รับการเลี้ยงดูอบรมสั่งสอนในฐานะเป็นสมาชิกของกลุ่มครอบครัวและอยู่ภายใต้การจัดการ
 การของผู้อาวุโสของกลุ่ม ดังนั้น ภายในกลุ่มครัวเรือนของพวกเขาทั้งนี้ไม่มีครอบครัวหน่วย
 กลาง (nuclear family) อย่างแท้จริง (ดูภาพ)

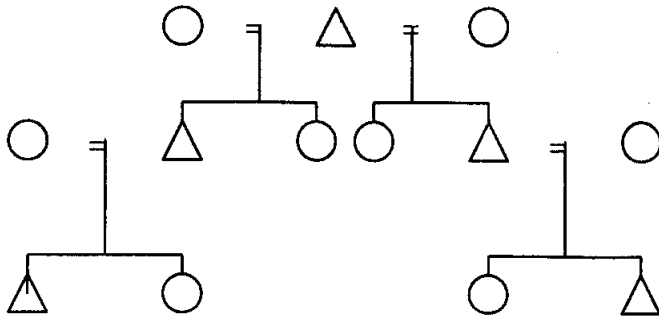

นอกจากนี้ครอบครัวขยายทางฝ่ายชายยังได้รับการปฏิบัติอย่าง
 เคร่งครัดในครอบครัวจีนประเพณี ซึ่งคู่สมรสที่อาวุโสที่สุดในครอบครัวจะเป็นผู้จัดการด้าน
 แรงงานภายในครอบครัว ตลอดจนการสมรสของสมาชิก ผู้หญิงเมื่อแต่งงานจะถูกนำเข้ามาอยู่
 ในครอบครัวของฝ่ายชาย และจะอยู่ภายใต้การควบคุมดูแลจัดการจากแม่สามี ถ้าภายในครอบครัว
 มีสะใภ้หลายคน พวกสะใภ้ทั้งหลายจะถูกจัดการให้ทำงานบ้าน และงานในท้องไร่ท้องนา
 โดยสลับหมุนเวียนกันไป ระดับความเป็นครอบครัวหน่วยกลางภายในครอบครัวจีนแทบจะไม่มี
 เลยเช่นกัน เนื่องจากหนุ่มสาวไม่มีโอกาสพบปะชอบพอกันก่อนสมรส ทุกอย่างถูกจัดการโดย
 ผู้ใหญ่ตามประเพณี ฝ่ายหญิงจึงมีสถานภาพค่อนข้างต่ำภายในครอบครัว จนกว่าเธอจะมีลูก
 ชาย สถานภาพก็จะสูงขึ้นภายในครอบครัวของฝ่ายสามี ดังนั้นสะใภ้แต่ละคนจึงพยายามที่จะมี
 ลูกชายให้มาก ๆ ขนาดครอบครัวก็ยังขยายใหญ่เพิ่มขึ้น แรงงานก็เพิ่มขึ้น นำมาซึ่งผลผลิตภายใน
 ในครอบครัวมากขึ้น จะเห็นได้ว่า แรงงานหญิงมีประโยชน์มากทั้งในด้านการผลิตทารก
 (reproduction) และในกิจกรรมการผลิตอื่น ๆ (productive activities) ซึ่งทำให้ครอบครัวมั่นคง
 มีอำนาจ และเกียรติภูมิสูงขึ้น ดังนั้น ครอบครัวขยายทางฝ่ายชายจึงเป็นที่นิยมปฏิบัติกันใน
 สังคมส่วนใหญ่ของโลก

2.2.2 ครอบครัวขยายทางฝ่ายแม่หรือฝ่ายหญิง เป็นครอบครัว

ขยายที่เป็นที่นิยมอีกรูปแบบหนึ่งแม้ว่าจะน้อยกว่าแบบแรกก็ตาม เกิดจากภายหลังการสมรสแล้ว ฝ่ายชายจะย้ายเข้ามาอาศัยอยู่ในหรือใกล้ครอบครัวฝ่ายหญิง และกลายเป็นส่วนหนึ่งของแรงงานภายในกลุ่มครอบครัวของฝ่ายหญิง ซึ่งจะอยู่ภายใต้การจัดการควบคุมดูแลจากพ่อ ซึ่งเป็นหัวหน้าครอบครัวของฝ่ายหญิง โดยพ่อแม่ของฝ่ายหญิงอาจจะแบ่งที่ทำกินให้ส่วนหนึ่ง และปลูกบ้านหลังเล็ก ๆ ให้โดยอยู่ในบริเวณเดียวกันของกลุ่มครอบครัวใหญ่ ภายในกลุ่มครอบครัวฝ่ายหญิง จะมีความสนิทสนมกลมเกลียวช่วยเหลือซึ่งกันและกันระหว่างแม่กับลูกสาวที่สาวกับน้องสาวที่แต่งงานแล้ว ทำให้ครอบครัวขยายออกไปเรื่อย ๆ ทางฝ่ายหญิง การถ่ายทอดมรดกทรัพย์สินต่าง ๆ ก็จะตกทอดไปทางฝ่ายหญิงจากยายไปสู่แม่ จากแม่ไปสู่ลูกสาว เป็นต้น (ดูภาพ)

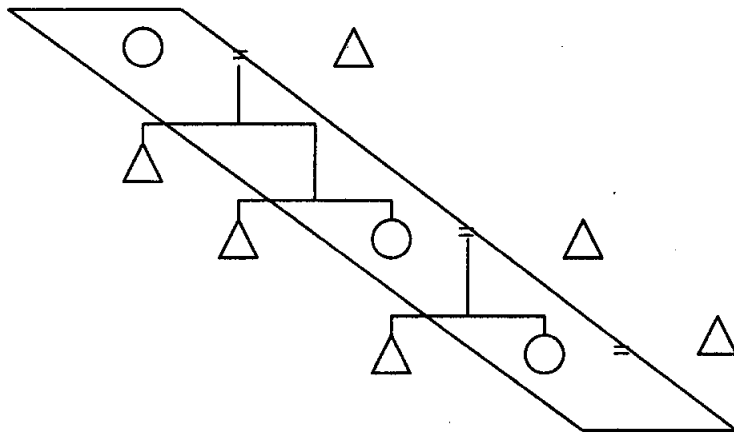

นอกจากนี้จากกฎเกณฑ์เกี่ยวกับที่อยู่อาศัยภายหลังการสมรสที่กำหนดให้ชายมาอยู่กับฝ่ายหญิง ทำให้หญิงมีสถานภาพที่ดีไม่ถูกกดขี่ข่มเหงจากครอบครัวฝ่ายชาย หญิงจึงมีความมั่นคง ส่วนชายเมื่อเข้ามาอยู่ในครอบครัวของฝ่ายหญิง เขาจะต้องยอมรับและเกรงใจพ่อของภรรยา จนกว่าพ่อภรรยาจะตาย เขาก็จะได้สืบทอดอำนาจและตำแหน่งของหัวหน้ากลุ่มครอบครัวต่อไป แต่แม้ว่าอำนาจภายในครอบครัวจะเป็นของฝ่ายชาย แต่ฝ่ายหญิงก็มีความมั่นคง เข้มแข็ง เป็นอันหนึ่งอันเดียวกัน เพราะเป็นกลุ่มเครือญาติทางฝ่ายเธอนั่นเอง ดังนั้น ผู้หญิงจึงมีบทบาทสำคัญทั้งในด้านการผลิต พิธีกรรม ตลอดจนกิจกรรมอื่น ๆ ภายในครอบครัว

ครอบครัวขยายทางฝ่ายหญิงอีกรูปแบบหนึ่งที่ปรากฏอยู่แต่มีไม่มากนัก คือ matrifocal extended family ก็คือภายหลังการสมรสแล้ว หญิงยังคงอยู่กับครอบครัวเดิมของเธอหรืออยู่ร่วมกับชายในระยะเวลาสั้น ๆ แล้วก็จากไปไม่ว่าจะด้วยเหตุผลใดก็ตาม เมื่อมีลูก แม่และลูกจะอาศัยอยู่กับพี่น้องผู้หญิงของเธอและแม่ของเธอ ชายอาจจะแวะเวียนมาหาชั่วคราว ครัวเรือนรูปแบบนี้จะพบใน อินเดียตะวันออก และพวกมิวตาในเมืองของสหรัฐอเมริกา ครอบครัวขยายแบบนี้แตกต่างจากแบบ Avunculocal extended family แต่คล้ายคลึงกันมากข้อแตกต่างกัน คือ avunculocal extended family เป็นครอบครัวขยายทางฝ่ายหญิง ซึ่งภายในครอบครัวที่พี่ชายที่อาวุโสของหญิงเป็นหัวหน้าครอบครัว และลูกของหญิงหรือน้องสาวหัวหน้าครอบครัวจะอยู่ภายใต้การอบรมสั่งสอน เลี้ยงดูจากลุงพี่ชายแม่ และเมื่อหลานชายแต่งงานอาจจะนำภรรยามาอยู่ภายในหรือใกล้เคียงกับกลุ่มครอบครัวแม่ซึ่งมีลูกเป็นหัวหน้าได้

2.2.3 ในอีกแง่มุมหนึ่ง เราอาจมองการขยายตัวของครอบครัวได้ใน 2 แนว หรือ แนวตั้ง และแนวนอน ซึ่งแนวตั้ง เราจะพบเห็นโดยทั่ว ๆ ไป (ดูภาพข้างล่าง)

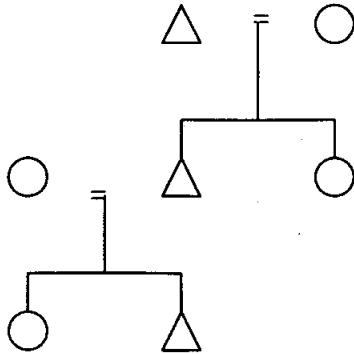

ก. ครอบครัวขยายแนวตั้ง

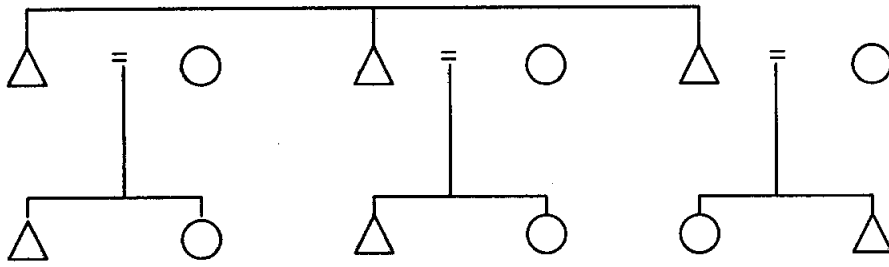

ข. ครอบครัวขยายแนวนอน

จากภาพจะเห็นได้ว่าครอบครัวขยายแนวดิ่งจะประกอบด้วยสมาชิกตั้งแต่ 3 ช่วงวัยอายุขึ้นไป โดยแกนของครอบครัวอาจจะเป็นฝ่ายชาย หรือฝ่ายหญิงก็ได้ ส่วนครอบครัวขยายแนวนอนจะพบไม่มากนัก ครอบครัวขยายแนวนอนที่ปรากฏอยู่เรียกว่า ครอบครัวร่วม (Joint family) ซึ่งประกอบด้วยครอบครัวหน่วยกลางของพี่น้อง (siblings) หลาย ๆ ครอบครัวมาอยู่รวมกัน ในครัวเรือนเดียวกัน อาจจะถูกอยู่ภายใต้หลังคาเดียวกันหรือเป็นบ้านหลังเล็ก ๆ อยู่ในบริเวณเดียวกันก็ได้ (ภาพ ข.) ตัวอย่างเช่น ครอบครัวร่วมของชาวฮินดูในประเทศอินเดีย ครอบครัวร่วมจะประกอบด้วยพี่น้องเพศชายซึ่งแต่ละคนได้สมรสและนำครอบครัวหน่วยกลางของตนเองเข้ามาอยู่รวมกับครอบครัวของพี่และน้อง และพี่หรือน้องสาวที่ยังมิได้แต่งงานโดยมีศูนย์รวมที่เคารพบูชา (ancestor) ของฝ่ายชายร่วมกัน พี่น้องชายอาจจะอาศัยอยู่ในครัวเรือนเดียวกันหรือปลูกครัวเรือนเล็ก ๆ อยู่ใกล้กัน ครอบครัวร่วมมีลักษณะสำคัญคือสมาชิกที่เป็นพี่น้องกันนั้นจะต้องช่วยกันผลิตเพื่อยังชีพของส่วนร่วม ทรัพย์สินหรือผลผลิตต่าง ๆ จะต้องรวมกันและแบ่งสรรกันโดยพี่ชายอาวุโสที่สุดที่ทำหน้าที่หัวหน้าครัวเรือนจะเป็นผู้จัดการ (Davis, 1969 : 420 - 421) ครอบครัวร่วมส่วนใหญ่แล้วจะร่วมทางฝ่ายชาย ซึ่งเรียกว่า (fraternal joint family) ซึ่งประกอบด้วยครอบครัวของพี่ชายหรือน้องชายอย่างน้อย 2 ครอบครัวขึ้นไปมาอยู่รวมกัน

สรุป ครอบครัวขยายเป็นแบบชนิดของกลุ่มครอบครัวซึ่งปรากฏมากในอดีตมากกว่าครอบครัวรูปแบบอื่น อาจจะเป็นเพราะว่ามีขนาดใหญ่มีจำนวนแรงงานทั้ง ชาย หญิง และเด็กเป็นจำนวนมาก ทำให้สามารถประกอบกิจกรรมต่าง ๆ ทั้งทำมาหากิน และสร้างสรรวัฒนธรรมด้านอื่น ๆ ได้มากในเวลาเดียวกัน นอกจากนี้ยังเป็นศูนย์กลางในการถ่ายทอดวัฒนธรรมของชนรุ่นหนึ่งไปสู่ชนอีกรุ่นหนึ่งได้โดยต่อเนื่องไม่ขาดตอน นอกจากนี้การมีครอบครัวที่มีสมาชิก

จำนวนมาก หรือมีภรรยามาก เป็นการแสดงถึงอำนาจและเกียรติภูมิของกลุ่ม รวมทั้งศักยภาพ ในการขยายกลุ่มเครือญาติอีกด้วย นอกเหนือจากความมั่นคง ปลอดภัยของกลุ่มแล้ว ลักษณะ สำคัญของครอบครัวขยายคือ มีเศรษฐกิจร่วมกัน สมาชิกทุกคนจะช่วยกันผลิตและช่วยกัน บริโภค ผู้ที่ไม่สามารถทำหน้าที่ผลิตได้ก็จะช่วยทำหน้าที่อื่น ๆ เช่น ดูแลเด็ก คนชรา ดูแลบ้าน เป็นต้น ดังนั้น ครอบครัวขยาย จึงอาจเรียกอีกอย่างหนึ่งว่า corporate family โดยมีผู้อาวุโส ของกลุ่มครอบครัวเป็นผู้มีอำนาจในการตัดสินใจควบคุมดูแลกิจกรรมตลอดจนสมาชิกทั้งหมด ทำให้เกิดความเป็นอันหนึ่งอันเดียวกันสูง แม้ว่า ความสัมพันธ์ภายในกลุ่มครอบครัวจะมีทั้งปฐม ภูมิและทุติยภูมิก็ตาม แต่อย่างไรก็ตามกลุ่มครอบครัวขยายก็ยังมีจุดอ่อน เพราะประกอบด้วย สมาชิกเป็นจำนวนมาก ดังนั้น สมาชิกแต่ละคนจะขาดความเป็นส่วนตัว และขาดอิสระในการ ดำรงชีวิต ผู้เข้ามาใหม่ ได้แก่ เขย หรือสะใภ้ จะต้องปรับตัวให้เข้ากับครอบครัวของฝ่ายภรรยา หรือฝ่ายสามี ซึ่งบางคนก็มีปัญหาในการปรับตัว โดยเฉพาะ แม่สามีกับลูกสะใภ้ ถ้าความ สัมพันธ์ภายในครอบครัวหน่วยกลางระหว่างสามีภรรยาแน่นแฟ้น ก็อาจจะนำไปสู่การแตกแยก ออกไปสร้างครอบครัวหน่วยกลางของตนเองต่างหากขึ้นมาได้

2.3 ครอบครัวพหุสามีหรือพหุภรรยา (Polygamy family group)

ครอบครัวพหุสามีหรือพหุภรณยานี้มีโครงสร้างแตกต่างไปจากครอบครัว รูปแบบอื่น เพราะเป็นรูปแบบที่เกิดจากการสมรสแบบสามี 1 คนมีภรรยาหลายคน หรือภรรยา 1 คน มีสามีหลายคน และที่อยู่อาศัยภายหลังการสมรสจะแยกออกไปอยู่เป็นอิสระ (Neolocal) จากครอบครัวการฝึกฝนอบรมของตนเอง (family of orientation) ไปสร้างครอบครัวการให้ กำเนิด (family of procreation) ของตนเองขึ้นมา ครอบครัวรูปแบบนี้จำแนกออกได้เป็น

2.3.1 polygynous family group ครอบครัวที่เกิดจากการสมรส แบบชาย 1 หญิงหลาย (ดูภาพข้างล่าง) โดยภรรยาทั้งหมดและลูก ๆ อาจจะอาศัยอยู่ที่พัก อาศัยเดียวกันหรือภรรยาแต่ละคนและลูกของเธออาจจะแยกไปอยู่กระท่อมเล็ก ๆ ในบริเวณเดียว

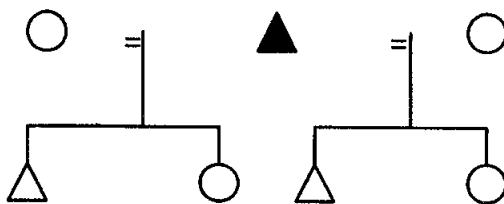

เดียวกับบ้านสามีก็ได้ เพื่อเป็นการป้องกันการแก่งแย่งแข่งขันชิงดีชิงเด่น ริษยากัน ระหว่างกลุ่ม ภรรยา โดยสามีจะแวะเวียนไปพักอาศัยและมีความสัมพันธ์ทางเพศกับภรรยาทุกคนโดยทั่วถึง และทั้งกลุ่มครอบครัวจะมีความร่วมมือกันทางด้านเศรษฐกิจ โดยภรรยาแต่ละคนจะมีหน้าที่ร่วมมือกันในการเพาะปลูกและเลี้ยงสัตว์ สามีจะทำหน้าที่เป็นหัวหน้าครัวเรือน จะเห็นได้จากครอบครัวไทยในอดีต ซึ่งชาย 1 คน สามารถมีภรรยาได้มากกว่า 1 คน โดยภรรยาตามกฎหมายหรือจารีตประเพณีจะอยู่บนเรือนใหญ่กับสามีและมีอำนาจในการปกครองดูแลกำกับภรรยาคนอื่น ๆ ซึ่งอาจจะอยู่รวมในบ้านใหญ่หรือแยกเป็นเรือนเล็ก ๆ อยู่ในบริเวณเดียวกับบ้านใหญ่

ครอบครัวที่เกิดจากสามี 1 คน และมีภรรยามากกว่า 1 คน จะปรากฏให้เห็นโดยทั่วไปในสังคมประเพณี เพราะการมีภรรยาหลายคนเป็นการแสดงออกถึงความมั่งคั่งทางด้านเศรษฐกิจของชายที่สามารถจ่ายสินสอดให้แก่ครอบครัวหญิงได้หลายคน และการมีภรรยาหลายคนนำไปสู่ความมั่งคั่งของครอบครัวด้วย นอกจากนี้ยังเป็นการแสดงสถานภาพทางสังคมสูง เพราะคนที่มีสถานภาพทางสังคมต่ำจะไม่สามารถเลี้ยงดูภรรยาและลูกหลาย ๆ คนได้ เป็นต้น

2.3.2 Polyandrous family group ครอบครัวพหุสามี หรือรูปแบบครอบครัวที่อนุญาตให้หญิง 1 คนมีสามีได้มากกว่า 1 คน ในเวลาเดียวกัน (ดูภาพข้างล่าง)

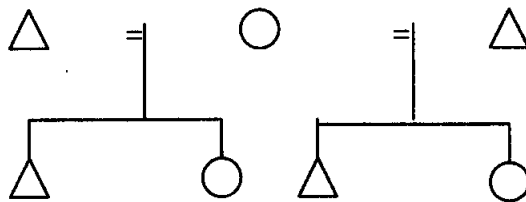

ครอบครัวแบบพหุสามีมีไม่มากนักและโดยทั่วไปแล้วสามีทั้งหลายมักจะเป็นพี่น้องกัน ดังได้กล่าวถึงแล้วในเรื่องรูปแบบการสมรส แต่สามีทั้งหลายอาจจะไม่ได้เป็นพี่น้องกันก็ได้ ซึ่งถ้าสามีทั้งหมดเป็นพี่น้องกัน ทั้งสามีทั้งหมดและภรรยาก็จะอาศัยอยู่ในครัวเรือนเดียวกัน แต่ถ้าสามีทั้งหลายมิได้เป็นพี่น้องกันสามีแต่ละคนก็อาจจะแยกไปอยู่บ้านของตนเองต่างหากโดยภรรยาจะต้องหมุนเวียนไปอยู่ตามบ้านสามีตามเวลาที่ตกลงกันไว้ หรือสามี

อาจจะแยกไปอยู่ที่ "men' hut" หรือกระท่อมของพวกผู้ชาย และจะมาหาภรรยาตามเวลาที่ได้มีการกำหนดไว้เช่นกัน ส่วนลูกที่เกิดมาก็จะอยู่กับครอบครัวของภรรยา

3. รูปแบบชนิดของครอบครัวที่เกิดจากรูปแบบการสมรสและที่อยู่อาศัยภายหลังการสมรส

| แบบชนิดของการสมรส + | แบบชนิดของที่อยู่อาศัย = | แบบชนิดของครอบครัว |
|-------------------------------------|--|---|
| สามีภรรยาเดี่ยว | แยกไปอยู่ต่างหาก | ครอบครัวหน่วยกลาง |
| พหุสามีภรรยา | แยกไปอยู่ต่างหาก | - ครอบครัวพหุสามี - ครอบครัวพหุภรรยา |
| สามีภรรยาเดี่ยว หรือพหุสามีภรรยา | อาศัยอยู่รวมกับ : - ทางฝ่ายชาย - ทางฝ่ายหญิง - พี่ชายหรือน้องชายแม่ - เลือกอยู่ทั้ง 2 ฝ่าย | ครอบครัวขยาย : - ฝ่ายชาย - ฝ่ายหญิง - ฝ่ายหญิง - ทั้งฝ่ายชายและฝ่ายหญิง |
| สามีภรรยาเดี่ยว หรือพหุสามีภรรยา | อาศัยอยู่ร่วมกับพี่น้องผู้ชาย | ครอบครัวร่วม |
| สามีภรรยาเดี่ยว หรือพหุสามีภรรยา | อยู่ในบ้านในกลุ่มเดียวกับ พี่ ๆ น้อง ๆ | ครอบครัวญาติพี่น้อง |

ที่มา : Vivelo, 1978: ตารางที่ 13.1 หน้า 180.

4. อำนาจภายในครอบครัว

นักมานุษยวิทยาจำแนกอำนาจภายในครอบครัวออกเป็น 3 รูปแบบ

4.1 Patriarchal คือรูปแบบที่ชายอาวุโสที่สุด หรือบิดา เป็นผู้ที่มีอำนาจสูงสุด ในการตัดสินใจในเรื่องกิจกรรมต่าง ๆ ภายในครอบครัว ตลอดจนในชุมชน เป็นที่นิยมปฏิบัติกันมากในสังคมเกษตรกรรมหรือสังคมประเพณี เนื่องจากชายมีร่างกายที่แข็งแรง และที่สำคัญคือชายไม่ต้องตั้งครรรค์และมีภาระต้องเลี้ยงดูทารกและเด็ก ๆ ภายในครอบครัวผู้หญิง เด็ก ทั้งหญิงและชายจะต้องเคารพ เชื่อฟัง และปฏิบัติตามผู้อาวุโสชาย เด็ก ๆ จะมีอิสระน้อยมากในการวางแผนอนาคตรวมทั้งการเลือกคู่สมรสด้วย

4.2 Matriarchal คือรูปแบบที่อำนาจภายในครอบครัวจะอยู่ที่ผู้หญิงซึ่งอาวุโสที่สุดหรือแม่ เป็นที่นิยมปฏิบัติกันในครอบครัวที่มีการสืบเชื้อสายทางแม่

4.3 Equalitarian คือรูปแบบที่สามีภรรยา มีอำนาจในการตัดสินใจในกิจกรรมต่าง ๆ ของครอบครัวเท่าเทียมกัน เป็นที่นิยมปฏิบัติกันมากในสังคมปัจจุบัน ซึ่งโครงสร้างของครอบครัว เป็นแบบครอบครัวหน่วยกลาง และที่อยู่อาศัยเป็นแบบแยกไปอยู่เป็นอิสระ หนุ่มสาว เลือกคู่ด้วยตนเอง

5. หน้าที่ของครอบครัว (Function of the family)

5.1 ครอบครัวเป็นสถาบันทางสังคม ซึ่งมีหน้าที่ที่สำคัญแตกต่างไปจากสถาบันอื่น ๆ ของสังคม เพราะถ้าไม่มีครอบครัวมนุษย์อาจจะสูญพันธุ์ไปแล้วก็ได้ ดังที่ G.P. Murdock ได้กล่าวไว้ว่า "ถ้าครอบครัวไม่ทำหน้าที่เป็นสถานที่บำบัดความต้องการทางเพศแล้ว การให้กำเนิดสมาชิกใหม่แก่ครอบครัวและสังคมเพื่อทดแทนสมาชิกเก่าก็จะไม่เกิดขึ้น ซึ่งอาจทำให้สังคมสลายตัวไปได้ เพราะสังคมประกอบด้วยคน และจะต้องมีการผลิตสมาชิกใหม่ เพื่อทดแทนสมาชิกเก่าซึ่งล้มหลายตายจากไป ถ้าไม่มีสมาชิกใหม่ทดแทนสมาชิกเก่า ในที่สุดสังคมก็จะสลายตัว ซึ่งหน้าที่ 2 ประการนี้ ไม่มีสถาบันใดในสังคมสามารถทำหน้าที่นี้ได้ นอกจากครอบครัว นอกจากนี้ถ้าในสังคมปราศจากการร่วมมือกันในทางเศรษฐกิจของสมาชิกในครอบครัว

ชีวิตมนุษย์อาจจะหยุดอยู่กับที่และถ้าปราศจากการอบรมเลี้ยงดูให้การศึกษาแก่เด็ก ๆ ซึ่งเป็นสมาชิกใหม่แล้ว วัฒนธรรมต่าง ๆ ที่มนุษย์สร้างขึ้นมาอาจจะสิ้นสุดลงก็ได้" (Faber, 1964 : 3)

5.2 ครอบครัวเป็นกลุ่มสังคมกลุ่มแรกที่มนุษย์ถือกำเนิดมา ดังนั้นในเบื้องต้นครอบครัวจะทำหน้าที่ตอบสนองความต้องการของมนุษย์ทั้งในด้านชีววิทยาและจิตวิทยา ดังต่อไปนี้

ด้านชีววิทยา

(1) ครอบครัวจะทำหน้าที่ดูแลเลี้ยงดูผู้หญิงตั้งครรภ์ ภายหลังจากคลอด ตลอดจนดูแลเลี้ยงดูทารกใหม่ให้มีชีวิตรอดปลอดภัยจากอันตรายต่าง ๆ อันเป็นการดำรงรักษาเผ่าพันธุ์ของมนุษย์เอาไว้ นั่นเอง เพราะผู้หญิงก่อนคลอดและหลังคลอดจะมีสุขภาพร่างกายที่อ่อนแอไม่สามารถจะปกป้องตนเองและทารกใหม่จากอันตรายภายนอกได้

(2) ทารกใหม่และแม่ภายหลังคลอดยังไม่สามารถหาอาหารเลี้ยงดูตนเองได้เป็นระยะเวลานาน จึงจำเป็นต้องอาศัยบุคคลอื่นช่วยหาอาหารเพื่อดำรงชีพ ตลอดจนหาเสื้อผ้าให้ความอบอุ่นแก่ร่างกาย ครอบครัวสามารถทำหน้าที่นี้ได้ดี เพราะสมาชิกในครอบครัวมีความสัมพันธ์กันทางสายโลหิตหรือการสมรส จึงมีความใกล้ชิดสนิทสนมผูกพันกันทางใจ

ด้านจิตวิทยา

(1) ครอบครัวเป็นสถานที่ที่ทำหน้าที่บำบัดความต้องการทางเพศของมนุษย์โดยถูกต้องตามทำนองครองธรรม ซึ่งความสัมพันธ์ทางเพศเป็นเงื่อนไขหนึ่งที่ทำให้มนุษย์สร้างครอบครัวขึ้นมา

(2) แม้ว่าความสัมพันธ์ทางเพศจะเป็นตัวกำหนดเบื้องต้นในการสร้างครอบครัวขึ้นมา แต่ก็มีสาเหตุผลประการเดียว การที่มนุษย์สร้างครอบครัวขึ้นมาก็เพราะมนุษย์มีความต้องการทางด้านจิตใจ เพราะมนุษย์ต้องการความรัก ความอบอุ่น เอาใจใส่ ตลอดจนความเป็นส่วนหนึ่งของกลุ่ม

(3) ครอบครัวทำหน้าที่ในการหล่อหลอมหรือสร้างสรรบุคลิกภาพของบุคคล ทำให้บุคคลสามารถแสดงออกถึงตัวตน (Self) หรือเอกลักษณ์ (Identity) ของตนเองได้ ซึ่งการหล่อหลอมบุคลิกภาพนี้จะมีลักษณะค่อยเป็นค่อยไป เนื่องจากการกระทำโต้ตอบกันทางสังคม (social interaction) ของสมาชิกภายในครอบครัว ทั้งโดยตรงและโดยอ้อม จากการศึกษาอบรมและการเลียนแบบพฤติกรรมของพ่อแม่หรือญาติพี่น้องที่อยู่ร่วมกันในครอบครัว

ด้านสังคมวิทยา ถือว่าครอบครัวเป็นสถาบันหนึ่งของสังคม แม้ว่ารูปแบบโครงสร้างของมันอาจจะแตกต่างกันไปในแต่ละสังคมก็ตาม Kingsley Davis (1969 : 395) กล่าวว่าครอบครัวในทุกสังคมจะทำหน้าที่หลัก 4 ประการ ได้แก่

(1) ผลิตสมาชิกใหม่ให้แก่สังคม (Reproduction) ซึ่งเกิดจากการที่คน 2 เพศ มาอยู่ร่วมกันมีความสัมพันธ์ทางเพศกัน ทำให้สังคมขยายตัวดำรงอยู่ต่อไปอย่างไม่ขาดตอน

(2) ดูแลเลี้ยงดูสมาชิกใหม่ให้มีชีวิตรอดเติบโตขึ้นอย่างแข็งแรง (maintenance) ทั้งนี้เพราะสมาชิกใหม่ เมื่อเกิดมาไม่สามารถเลี้ยงดูตัวเองได้

(3) บรรจบุคคลเข้าสู่ตำแหน่งทางสังคม (placement) สมาชิกใหม่เมื่อเกิดมา จะได้รับการบรรจุลงสู่ตำแหน่งทางสังคมโดยครอบครัว

(4) อบรมขัดเกลาทางสังคม (socialization) ให้สมาชิกได้เรียนรู้กฎเกณฑ์ระเบียบวินัย ทัศนคติ แนวความคิด ตลอดจน บทบาทต่าง ๆ ทางสังคม รวมทั้งวิธีการดำรงชีวิตในสังคม

นอกจากหน้าที่หลัก 4 ประการนี้แล้ว ครอบครัวในอดีตบางครอบครัวยังอาจมีหน้าที่หลักเพิ่มขึ้นอีก เช่น ในยุโรป ครอบครัวพวกขุนนางหรือกษัตริย์จะมีหน้าที่สำคัญคือ เตรียมบุคคลเพื่อสืบทอดตำแหน่งทางสังคม (social placement) ต่อจากพ่อแม่ ดังนั้น ครอบครัวจะต้องทำหน้าที่อบรมสั่งสอนระเบียบกฎเกณฑ์ต่าง ๆ ตลอดจนพฤติกรรมที่สังคมคาดหวังจากบุคคลที่ดำรงอยู่ในตำแหน่งนั้นให้แก่สมาชิกใหม่ให้พร้อมในการสืบทอดตำแหน่งหรืออินเดีย

ในอดีตมีการแบ่งวรรณะอย่างเข้มงวด สมาชิกของแต่ละวรรณะเมื่อเกิดมาก็จะได้รับตำแหน่งโดยอัตโนมัติ และจะได้รับการอบรมขัดเกลาลักษณะอาชีพเพื่อสืบต่อจากบรรพบุรุษ นอกจากนี้บางครอบครัวอาจจะถูกสังคมกำหนดให้รับหน้าที่สำคัญ เช่น ทำหน้าที่ป้องกันภัยให้กับ สมาชิกในสังคม เช่น ครอบครัวพวกนักรบหรือทหาร ส่วนบางครอบครัวอาจจะทำหน้าที่ประกอบพิธีกรรม ด้านศาสนาให้กับกลุ่มสังคม เช่น ครอบครัวพวกนักบวช หรือพวกหมอผีหรือคนทรง

จากหน้าที่ทั้งหมดที่กล่าวมาข้างต้น พอจะสรุปหน้าที่ของครอบครัวในอดีตได้ดังต่อไปนี้

- (1) ด้านเพศ ครอบครัวเป็นสถานที่บำบัดความต้องการทางเพศ (sex gratification)
- (2) เป็นแหล่งสร้างความอบอุ่นมั่นคงทางด้านจิตใจ (Affection and security)
- (3) หล่อหลอมความเป็นตัวตนของบุคคล (Identification)
- (4) ผลิตสมาชิกใหม่ให้แก่สังคม (Reproduction)
- (5) อบรมสั่งสอนสมาชิกใหม่ให้รู้บทบาทและหน้าที่ของตนในสังคม ตลอดจน ประเพณี วัฒนธรรมบรรทัดฐานต่าง ๆ (socialization)
- (6) บรรจุสมาชิกใหม่เข้าสู่ตำแหน่งทางสังคม (social placement)
- (7) เป็นหน่วยที่มีความร่วมมือทางด้านเศรษฐกิจระหว่างสามีภรรยาและเครือญาติ ซึ่งทำหน้าที่ผลิต บริโภค และแจกจ่ายผลผลิตไปสู่สมาชิกโดยทั่วถึง
- (8) ทำหน้าที่ปกป้องคุ้มครองป้องกันภัยให้แก่สมาชิก
- (9) เป็นศูนย์กลางในการประกอบพิธีกรรมทางด้านศาสนา
- (10) เป็นศูนย์กลางด้านนันทนาการ โดยการใช้เวลาว่างให้เป็นประโยชน์
- (11) เป็นสถานดูแลเลี้ยงเด็กและผู้สูงอายุซึ่งไม่สามารถมีส่วนร่วมในการผลิต
- (12) อื่น ๆ

จากหน้าที่ต่าง ๆ ที่กล่าวมาทั้งหมดของครอบครัวในอดีตจะเห็นว่าครอบครัวเกือบจะสมบูรณ์ในตัวเอง เพราะทำหน้าที่ทั้งมีการร่วมมือทางด้านเศรษฐกิจ การผลิตอาหาร การ

ป้องกันดูแล ซึ่งกันและกัน มีการประกอบพิธีกรรมตามระบบความเชื่อ มีการอบรมสั่งสอนและอื่น ๆ อีกมากมาย นักสังคมวิทยาบางท่าน จึงเรียก ครอบครัว่า "โลกใบเล็ก" (microcosm) นั้นเอง

ในปัจจุบันครอบครัวทั่วโลกมีการเปลี่ยนแปลงอย่างลึกซึ้ง และยังไม่หยุดยั้ง ซึ่งสาเหตุของการเปลี่ยนแปลงไม่มีใครทราบแน่ชัด แต่อาจจะเป็นไปได้ว่าเกิดจากสาเหตุ 2 ประการ คือการเปลี่ยนแปลงหน้าที่ทางเศรษฐกิจของครอบครัวและการเปลี่ยนแปลงของวัฒนธรรมที่ครอบครัวนั้นอาศัยอยู่ คือ ปัจจุบันครอบครัวไม่ได้เป็นหน่วยผลิตในด้านเศรษฐกิจเหมือนกับอดีต เป็นเพียงหน่วยบริโภคเท่านั้น นอกจากนี้ครอบครัวยังไม่ได้ทำหน้าที่อบรมดูแลให้การศึกษาแก่เด็ก ๆ และมีได้ดูแลผู้สูงอายุ ทั้งนี้เพราะมีสถานเลี้ยงเด็กและโรงเรียนตลอดจนสถานสงเคราะห์คนชรา มาทำหน้าที่แทน สามีและภรรยาออกจากครอบครัวไปเป็นแรงงานในระบบเศรษฐกิจสมัยใหม่ เพื่อแลกกับรายได้มาให้บริการภายในครอบครัว ดังนั้น ครอบครัวปัจจุบันจึงทำหน้าที่น้อยลง

5.3 หน้าที่ของครอบครัวในปัจจุบัน

(1) ควบคุมดูแลกฎเกณฑ์ในเรื่องเพศ (sexuals regulation) ในแต่ละสังคมจะมีแบบแผนพฤติกรรมทางเพศแตกต่างกัน กฎเกณฑ์ที่เป็นสากล ได้แก่ ข้อห้ามการสมรส (incest taboo) ซึ่งในด้านรายละเอียดของข้อห้ามนั้นจะแตกต่างกันไปในแต่ละสังคม บางสังคมจะห้ามเฉพาะภายในครอบครัวหน่วยกลางเท่านั้น แต่บางสังคมจะห้ามรวมไปถึงเครือญาติที่ใกล้ชิด เช่น สังคมจีน มีกฎเกณฑ์ ห้ามการสมรสระหว่างคนที่ใช้ "แซ่" (Clan name) เดียวกัน ในทางตรงข้าม ชาวฮิปปี้โบราณ ชาวอินคา และชาวยุโรปมีการอนุญาตให้พี่น้องชายหญิง ในครอบครัวหน่วยกลางของชนชั้นสูง สมรสกันได้ และในปัจจุบันข้อห้ามนี้ก็มิได้มีการควบคุมดูแลสมาชิกอย่างเข้มงวดเหมือนอดีต ซึ่งเข้มงวดมากโดยเฉพาะในสังคมที่มีการแบ่งชนชั้นฐานะทางเศรษฐกิจ อำนาจ เช่น กฎเกณฑ์ห้ามการมีความสัมพันธ์ทางเพศกันก่อนแต่งงาน โดยเน้นว่า หญิงจะต้องรักษานวลสงวนตัว แต่ในบางสังคมก็ไม่เข้มงวดกับกฎเกณฑ์นี้ เช่น ในสังคมอเมริกัน อนุญาตให้เด็กวัยรุ่นทดลองมีความสัมพันธ์ทางเพศกันได้ก่อนสมรส เช่นเดียวกับชาวโทรเบียนต์ (Trobriands) ที่สนับสนุนให้หนุ่มสาวสามารถมีความสัมพันธ์กันได้ก่อนสมรส โดยถือว่าเป็นการเตรียมความพร้อมและการเรียนรู้สำหรับการใช้ชีวิตคู่ในอนาคต (Murdock, 1949, 1950; Horton & Hunt, 1976)

กฎเกณฑ์เรื่องเพศในปัจจุบัน ได้แก่ ความถูกต้องตามกฎหมายของการสมรส (Norm of legitimacy) เป็นกฎเกณฑ์ที่ยอมรับกันประมาณ 70 % ของสังคมทั่วโลก ทั้งนี้เพราะการสมรสโดยถูกต้องตามกฎหมายจะนำไปสู่สิทธิในการรับมรดก สิทธิในการสืบทอดตำแหน่งทางสังคมภายในครอบครัว กำหนดความสัมพันธ์ของสมาชิกใหม่กับเครือญาติ สิทธิในการใช้นามสกุล เป็นต้น

(2) ให้กำเนิดสมาชิกใหม่ (Reproduction)

การให้กำเนิดสมาชิกใหม่ให้แก่สังคมเป็นหน้าที่เก่าแก่พื้นฐานของครอบครัวที่ทำให้สังคมดำรงสืบทอดเผ่าพันธุ์กันมาจนถึงทุกวันนี้ ปัจจุบันครอบครัวส่วนใหญ่ก็ยังคงทำหน้าที่นี้ มีเพียงส่วนน้อยเท่านั้นที่ครอบครัวไม่ได้ทำหน้าที่นี้ ทั้งนี้เพราะ การสมรสและมีครอบครัวของคนบางกลุ่มมีจุดประสงค์เพื่อตอบสนองความต้องการทางอารมณ์และความพึงพอใจในด้านเพศเท่านั้นไม่ต้องการการให้กำเนิดสมาชิกใหม่ ทั้งนี้เพราะวิธีการและอุปกรณ์ในการควบคุมการเกิดในปัจจุบันมีมากมายใช้สะดวก ประสิทธิภาพสูง และราคาถูก หาได้ทั่วไป มนุษย์จึงสามารถแยกความพึงพอใจทางเพศออกจากการให้กำเนิดสมาชิกใหม่ได้

แต่อย่างไรก็ตาม ในสังคมประเพณีหรือสังคมกำลังพัฒนาในปัจจุบัน เด็กยังถูกถือว่าเป็นทรัพย์สินในทางเศรษฐกิจและเป็นหลักประกันทางสังคมสำหรับพ่อแม่ ดังนั้นการให้กำเนิดสมาชิกใหม่ยังคงเกิดขึ้นอยู่ตลอดเวลา แม้ว่าแต่ละครอบครัวจะมีลูกน้อยลงก็ตาม เช่น ประเทศไทยปี 2543 นี้ แต่ละครอบครัวยังคงมีลูกโดยเฉลี่ย 2 คน ส่วนในประเทศแถบแอฟริกา แต่ละครอบครัวมีลูกโดยเฉลี่ย 4 - 6 คน (United Nation, 1998)

(3) การอบรมขัดเกลาทางสังคม (Socialization)

ครอบครัวปัจจุบันยังคงทำหน้าที่อบรมขัดเกลาทางสังคมให้แก่สมาชิกใหม่ แต่ระดับของการกระทำแตกต่างกันไปในแต่ละครอบครัว ขึ้นอยู่กับภาระหน้าที่และความสำนึกในคุณค่าของครอบครัวของพ่อแม่ ถ้าพ่อแม่มีภาระหน้าที่ภายนอกครอบครัวมาก ระดับของการทำหน้าที่อบรมขัดเกลาสมาชิกใหม่ก็มีอยู่น้อย และถ้าพ่อแม่มีสำนึกในคุณค่าของครอบครัวมาก ก็จะทำหน้าที่นี้ได้มากขึ้น เป็นต้น การอบรมขัดเกลาทางสังคมคือการอบรมสั่งสอนทั้งทางตรงและทางอ้อมในด้านระเบียบกฎเกณฑ์ต่าง ๆ ประเพณี วัฒนธรรม คุณค่า ตลอดจน

หล่อหลอมบุคลิกภาพให้แก่เด็ก เพื่อให้เด็กเติบโตอยู่ในสังคมได้ดี ติดต่อสัมพันธ์กับบุคคลอื่นได้
ราบรื่น เป็นต้น

(4) การเลี้ยงดูคุ้มครองป้องกันอันตรายต่าง ๆ (maintenance)

ในทุกครอบครัวจะทำหน้าที่ปกป้องคุ้มครองป้องกันภัยให้กับสมาชิก
ทั้งในด้านจิตใจ ร่างกาย ให้แก่สมาชิกภายในครอบครัว เช่น ผู้หญิงซึ่งมีบทบาทที่จะต้องตั้ง
ครรภ์ คลอดลูก เลี้ยงดูลูก จะได้รับ การประคบประหงม ดูแลจากครอบครัว ตั้งแต่เริ่มตั้งครรภ์
จนกระทั่งหลังคลอดซึ่งสตรีจะต้องให้นมลูก ซึ่งเป็นเวลายาวนานที่แม่และทารกอ่อนแอ ดูแลตัว
เองไม่ได้ ครอบครัวจะทำหน้าที่ดูแลเลี้ยงดูปกป้องให้แม่และเด็กมีสุขภาพสมบูรณ์ แข็งแรง

(5) บรรจุตำแหน่งทางสังคม (Social placement)

ทุกสังคมจะมีสมาชิกใหม่ถือกำเนิดขึ้นมาภายในครอบครัว และ
สมาชิกใหม่นี้จะต้องได้รับการบรรจุลงในตำแหน่งทางสังคม ครอบครัวจะทำหน้าที่แนะนำสมาชิก
ใหม่ให้สามารถเข้าสู่โครงสร้างของสังคม (โครงสร้างทางสังคม ในทางมานุษยวิทยา คือ แผน
ภูมิ การจัดประเภทบุคคลออกเป็นแบบต่าง ๆ ซึ่งจะช่วยให้คนในสังคมนั้นได้รู้ว่าจะคาดหวังและ
ปฏิบัติต่อกันในลักษณะอย่างไร และระบบเครือญาติเป็นส่วนหนึ่งของโครงสร้างสังคม และได้รับความ
สนใจมากที่สุดจากนักมานุษยวิทยา (Graburn, 1971 : 2) ได้อย่างราบรื่น โดยการชี้แนะ
ให้ทราบถึงพฤติกรรมที่สังคมคาดหวังสำหรับแต่ละตำแหน่ง ไม่ว่าจะเป็นตำแหน่งในครอบครัว
กลุ่มเครือญาติ เชื้อชาติ ศาสนา ชนชั้น ตลอดจนประเทศ ซึ่งบทบาทเหล่านี้เป็นสิ่งที่สมาชิกได้
มาโดยกำเนิดนั่นเอง

เมื่อมีเด็กเกิดขึ้นในครอบครัว เขาจะได้รับการบรรจุลงในตำแหน่งมาก
มายภายในครอบครัว เช่น ลูกใคร หลานใคร นามสกุลอะไร ชนชั้นใด โคตรตระกูลใด เป็นต้น
ส่วนตำแหน่งทางสังคม ได้แก่ ศาสนาอะไร ชาวเมืองหรือชาวชนบท เป็นต้น ในสังคม
ประชาธิปไตย บุคคลสามารถเลื่อนตำแหน่งทางสังคมได้ด้วยความสามารถของตนเอง เด็กแต่ละ
คนจะเริ่มต้นจากตำแหน่งต่าง ๆ ที่ครอบครัวกำหนดให้ไปสู่ตำแหน่งทางสังคมที่สูงขึ้นด้วยความ
สามารถของตนเองหรือจากรากฐานของครอบครัว

(6) ตอบสนองความต้องการส่วนบุคคล (Personal needs)

มนุษย์เป็นสัตว์สังคม ไม่ว่าจะเด็กหรือผู้ใหญ่จะมีความต้องการส่วนตัวทั้งทางด้านอารมณ์และสังคม ซึ่งการตอบสนองจะได้จากการมีการกระทำที่ตอบสนองทางสังคมกับบุคคลอื่น จิตแพทย์เห็นพ้องกันว่า สาเหตุที่ยิ่งใหญ่ประการเดียวที่ทำให้มนุษย์เกิดความยุ่งยากด้านอารมณ์ และมีปัญหาด้านพฤติกรรมรวมทั้งความเจ็บป่วยทางร่างกาย ได้แก่ "การขาดความรัก" (lack of love) ซึ่งรวมไปถึง การขาดความอบอุ่น ความผูกพันที่ใกล้ชิดซึ่งภายในครอบครัว จึงมีผลทำให้บุคคลขาดความมั่นใจในตัวเอง เป็นโรคจิต โรคประสาท และไม่สามารถจะปรับตัวเข้ากับบุคคลอื่นได้ ครอบครัวจึงทำหน้าที่ตอบสนองความต้องการส่วนบุคคลโดยการให้ความรัก ความอบอุ่น ความเอาใจใส่ดูแล ทำให้เด็กพัฒนาบุคลิกภาพไปสู่ความมั่นใจในตัวเอง และสามารถติดต่อสัมพันธ์กับบุคคลภายนอกได้โดยราบรื่น และในปัจจุบันพบว่า หนุ่มสาวจำนวนมากสมรสมีครอบครัวเพื่อตอบสนองความพึงพอใจส่วนตนเท่านั้น ไม่ต้องการทำหน้าที่อย่างอื่นของครอบครัวเลย

6. ความเสื่อมสลายของครอบครัว

การสลายตัวของครอบครัว หมายถึง การสลายตัวของครอบครัวหน่วยกลาง ซึ่งประกอบด้วย พ่อ แม่ และลูก ๆ ซึ่งการสลายตัวของครอบครัวเกิดขึ้นได้จากปัจจัยภายในและภายนอกครอบครัว

6.1 ปัจจัยภายนอกและปัจจัยภายใน ปัจจัยภายนอก ได้แก่ สงคราม ความยากจน การว่างงาน ภัยธรรมชาติ การเปลี่ยนแปลงด้านเศรษฐกิจสังคมและวัฒนธรรม ส่วนปัจจัยภายใน ได้แก่ การตาย การเสื่อมสมรรถภาพของร่างกาย ความเจ็บป่วยทั้งทางจิตและทางกาย การไม่สามารถปรับตัวทางด้านจิตวิทยาและสังคมได้ นำไปสู่การติดยาเสพติด การติดสุรา การมีหู้ การแยกกันอยู่ ซึ่งนำไปสู่การหย่าร้าง เป็นต้น ซึ่งปัจจัยต่าง ๆ เหล่านี้จะมีผลกระทบต่อความสัมพันธ์ของคู่สมรส โดยเฉพาะปัจจัยภายใน จะมีอิทธิพลมากทั้งนี้เพราะการสมรสและสร้างครอบครัวในปัจจุบันเกิดมาจากความรักและความพึงพอใจระหว่างหนุ่มสาวเป็นสิ่งสำคัญ ถ้าคู่สมรสไม่สามารถตอบสนองความพึงพอใจได้ ก็อาจจะนำไปสู่การตัดขาดความ

สัมพันธ์นั้น นักสังคมวิทยาบางคนกล่าวว่า การหย่าร้าง ซึ่งนำไปสู่การสลายตัวของระบบความสัมพันธ์ภายในครอบครัว จะเกิดขึ้นได้ง่าย หรือยากนั้นขึ้นอยู่กับ 2 ประการ คือ

1) ความคาดหวังของสมาชิกที่มีต่ออีกฝ่าย เช่น ความคาดหวังของสามีที่มีต่อภรรยา หรือ ความคาดหวังของภรรยาที่มีต่อสามี ถ้าทั้ง 2 ฝ่ายมีความคาดหวังต่อกันและกันสูง และอีกฝ่ายไม่สามารถตอบสนองได้ โดยไม่คำนึงถึงปัจจัยด้านเศรษฐกิจ

2) ความผูกพันที่แน่นหนาระหว่างสามีภรรยา แต่มีปัญหาด้านเศรษฐกิจ

6.2 การหย่าร้าง ซึ่งเกิดจากปัจจัยภายใน การหย่าร้างนำไปสู่ความสลายตัวของระบบความสัมพันธ์ระหว่างสามีภรรยา ในอดีต Murdock นักมานุษยวิทยาศึกษาพบว่า มี 40 สังคม ในเอเชีย ออฟริกา อเมริกาเหนือ และละตินอเมริกา มีการอนุญาตให้หย่าร้างได้ และผู้หย่าร้างก็สามารถกลับไปอยู่กับกลุ่มครอบครัวเดิม และสมรสใหม่ได้ ทั้งนี้เพราะการสมรสมิได้เกิดจากการจัดการของคู่สมรส แต่ส่วนใหญ่แล้วผู้ใหญ่เป็นผู้จัดการให้ โดยมีจุดมุ่งหมายเพื่อความร่วมมือทางด้านเศรษฐกิจ และสร้างความสัมพันธ์ระหว่างกลุ่มครอบครัว การหย่าร้างจึงเกิดขึ้นได้ยาก เพราะผู้ใหญ่ภายในกลุ่มจะเป็นผู้ดูแลความสัมพันธ์ของคู่สมรสใหม่ให้เป็นไปโดยราบรื่น และถ้าเกิดปัญหาต้องหย่าร้าง การหย่าร้างอาจจะนำไปสู่การสลายตัวของความสัมพันธ์ระหว่างกลุ่มได้ แต่การหย่าร้างไม่ได้ทำให้ความสัมพันธ์ภายในกลุ่มครอบครัวใหญ่ขาดระเบียบ และผู้หย่าร้างก็สามารถกลับไปอยู่กับครอบครัวเดิมของตนเองได้

ปัจจุบันการหย่าร้างเกิดขึ้นได้ค่อนข้างง่าย เนื่องจากครอบครัวปัจจุบันส่วนใหญ่มีขนาดเล็กและเป็นหน่วยในการบริโภคเท่านั้น การเลือกคู่สมรสเกิดจากความรักและความพึงพอใจของคู่สมรสเอง ซึ่งเมื่อสมรสแล้วจะนิยมแยกออกไปตั้งครอบครัวใหม่ของตนเองอยู่กันตามลำพัง พึ่งพาซึ่งกันและกัน ส่วนใหญ่มักจะออกทำงานนอกบ้านทั้ง 2 คน เมื่อมีลูกก็ส่งเขาสถานเลี้ยงดูเด็กหรือเข้าโรงเรียน ผลผลิตได้จากการแลกเปลี่ยนจากสังคมภายนอก ดังนั้นครอบครัวเดี่ยวจึงไม่ได้ผูกพันกับกลุ่มครอบครัวดั้งเดิม ความขัดแย้ง หรือความคับข้องใจ เกิดขึ้นก็ไม่มีผู้ไกลเกลี่ยเหมือนเดิม ถ้าคู่สมรสไม่พูดคุยกัน ก็อาจนำไปสู่การหย่าร้างได้ นอกจากนี้ในปัจจุบัน ประชากรส่วนใหญ่อายุยืน เนื่องจากกินดีอยู่ดีและเทคนิคการแพทย์เจริญก้าวหน้า ทำ

ให้ระยะเวลาของการอยู่ร่วมกันของคู่สมรสยาวนาน จากการอยู่ด้วยกันยาวนานโดยไม่มีบุคคลที่ 3 อาจทำให้เกิดความเบื่อหน่าย ความขัดแย้ง สะสมความไม่พอใจ และไม่พอใจเพิ่มมากขึ้น ความอดทนลดลง รักและเข้าข้างตนเองมากขึ้น นำไปสู่การหย่าร้างได้ และที่สำคัญคือ จุดมุ่งหมายของการสมรสไม่ได้ต้องการการสร้างหน่วยผลิตในทางเศรษฐกิจ และไม่ได้ต้องการสร้างความสัมพันธ์เชื่อมโยงระหว่างเครือญาติทั้ง 2 ฝ่าย แต่ปัจจุบันการสมรสนำไปสู่การสร้างครอบครัวที่อบอุ่น เต็มไปด้วยความรัก ตลอดจนความสนิทสนม คู่ันเคย และการตอบสนองทางด้านอารมณ์ของบุคคล ซึ่งเป็นเรื่องของความรู้สึกอารมณ์ การหย่าร้างจึงเกิดขึ้นได้ง่าย

ในบางสังคม การหย่าร้าง สัมพันธ์กับ กฎหมาย เศรษฐกิจ และวัฒนธรรม เช่น สังคมอเมริกันซึ่งมีอัตราการหย่าร้างสูง พบว่าการหย่าร้างมักจะปรากฏในครอบครัวที่มีลูกมาก ถึงประมาณ 60 % ทั้งนี้เพราะครอบครัวจะได้รับเงินค่าเลี้ยงดูจากองค์กรของรัฐ ในสังคมยุโรปเหนือ ครอบครัวที่หย่าร้างจะได้รับการสนับสนุนด้านสวัสดิการต่าง ๆ จากรัฐมากมายในด้านต่าง ๆ เช่น ที่อยู่อาศัย รับเลี้ยงเด็กเพื่อให้พ่อหรือแม่ไปทำงานในตอนกลางวัน และบริการเกี่ยวกับสุขภาพเด็กฟรี ในประเทศนอร์เวย์ เมื่อมีการหย่าร้าง กฎหมายจะให้สิทธิแก่ผู้หญิงมากมายเช่น มีสิทธิแบ่งทรัพย์สินจากสามีได้ครึ่งหนึ่ง สามีต้องเลี้ยงดูลูกจนกว่าลูกจะอายุ 18 ปี โดยจะหักเงินค่าเลี้ยงดูจากบัญชีธนาคารของสามี ถ้าผู้หญิงไม่มีงานทำ ก็จะได้รับเงินประกันสังคม ซึ่งเรียกว่า "เงินแม่หม้าย" และได้รับค่าเลี้ยงดูจากสามีจนกว่าเธอจะแต่งงานใหม่ ดังนั้น ผู้หญิงจึงหาเหตุฟ้องหย่าบ่อย ๆ ทำให้การสมรสโดยถูกกฎหมายในนอร์เวย์เกิดขึ้นได้ยากมาก

ในปัจจุบันอัตราการหย่าร้างในทุกสังคมสูงขึ้น แม้แต่ในสังคมที่กำลังพัฒนา หรือสังคมเกษตรกรรม ทั้งนี้เพราะสตรีมีเสรีภาพสูงขึ้น ได้รับการศึกษามากขึ้น ฟังพาดตนเองได้ เมื่อครอบครัวไม่สามารถตอบสนองทางอารมณ์ได้ ก็หย่าร้างและสามารถแต่งงานใหม่ได้ เพราะสังคมปัจจุบันเป็นสังคมที่เป็น "individual center" มิใช่ "kinship center" เหมือนอดีต